

2018

KOSTKA BRUKOWA
KATALOG PRODUKTÓW

NOWOŚCI



PERFECT

7



VIA TRE

11



ROMEO

15



MEGAN

19



MELANŻ

**BRUK
KRAKOWSKI**
21



ANTYK

**BRUK
KRAKOWSKI**
25



**BRUK
KRAKOWSKI**
27



ARCO
29



MELANŻ

ARCO
33



ANTYK

ARCO
35



NOSTALIT
37



MELANŻ

NOSTALIT
41

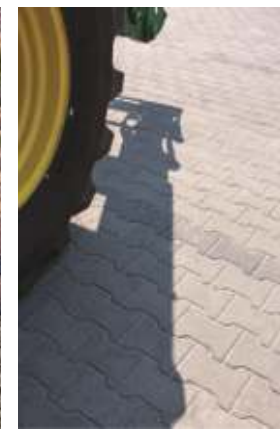

BEHATON
43



HOLLAND
45

SYSTEMY OGRODZENIOWE



**PUSTAKI
ŁUPANE** | **DASZKI
OGRODZENIOWE**
49



ANTYK

CEGŁA
55

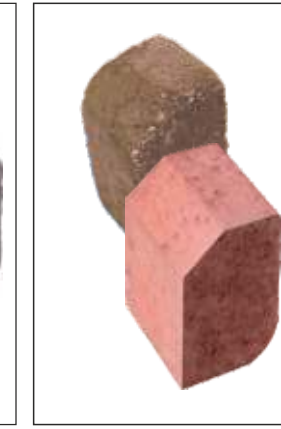

SERPENTINO
59



**PALISADA
ŁUPANA**
60



**PALISADA
RING**
60

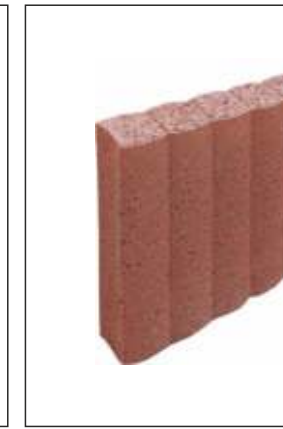

PALINEA
61

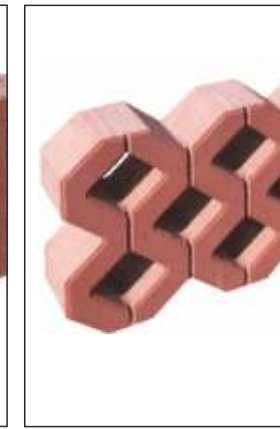

AŻUR
61

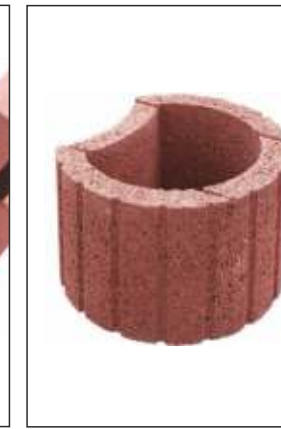

MINI FLOR
62



Z FAZĄ

**BŁOCZKI
BETONOWE**
62



OBRIEŻE
63



OBRIEŻE
63



OPORNIK
64

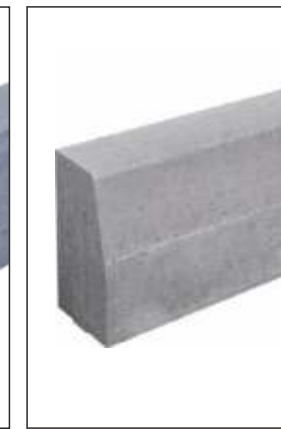

KRAWĘŻNIK
64



IMPREGNATY
65



Kostka brukowa w najlepszym wydaniu

Jesteśmy liderem wśród producentów betonów i największym producentem kostki brukowej w Wielkopolsce Wschodniej, znanej jako marka GOLD BRUK. Posiadamy własną linię produkcyjną, dzięki czemu klienci decydujący się na budowę własnego domu mogą liczyć na kompleksową obsługę, rozpoczynając od fundamentów aż po jego otoczenie, do którego należą: alejki, chodniki, tarasy, podjazdy, ogrodzenia, palisady, krawężniki, obrzeża, itd.

Jesteśmy jedynym producentem materiałów wibroprasowanych w regionie. Posiadamy własną, nowoczesną linię produkcyjną, dzięki czemu klienci decydujący się na budowę własnego domu mogą liczyć na kompleksową obsługę, począwszy od fundamentów, aż po jego otoczenie. Dzięki efektywnemu połączeniu atutów użytkowych z niezwykłym wzornictwem jesteśmy w stanie stworzyć nawierzchnie o niezwykłych kompozycjach, uwzględniając aktualne trendy wnosimy świeże akcenty do przestrzeni wokół domu. Corocznie z dumą prezentujemy Państwu kolejną odsłonę naszej kolekcji. Bogactwo form i kolorów naszych produktów spełnia oczekiwania nawet najbardziej wymagających klientów. Marka GOLD BRUK jest konkurencyjna pod względem jakości i ceny, oferowany asortyment łączy w sobie walory praktyczne i estetyczne. Bazując na naturalnych kruszywach, sprawiamy, że betonowe podłoże staje się niepowtarzalnym

widokiem. Tworząc nowe wzory i kolory, inspirujemy się perfekcją, chcemy by nasze produkty idealnie komponowały się z Państwa przestrzenią. Naszym nadrzędnym celem jest dostarczenie produktów wytrzymałych o podwyższonym komforcie użytkowania. Nasi klienci mogą liczyć na profesjonalne doradztwo, dlatego też pracujący u nas eksperci udzielają szczegółowych konsultacji. Specjaliści, którzy uczestniczą w ciągłym podnoszeniu jakości, obserwując trendy technologiczne nieustannie wprowadzają ulepszenia w procesie produkcyjnym. Technologia doskonalona jest w oparciu o potrzeby i oczekiwania naszych klientów. Z każdym dniem dokładamy wszelkich starań, by dostarczyć Państwu najlepsze produkty oraz zapewnić, że wybierają Państwo rzetelnego i solidnego producenta. To dzięki nam przestrzeń staje się piękniejsza.

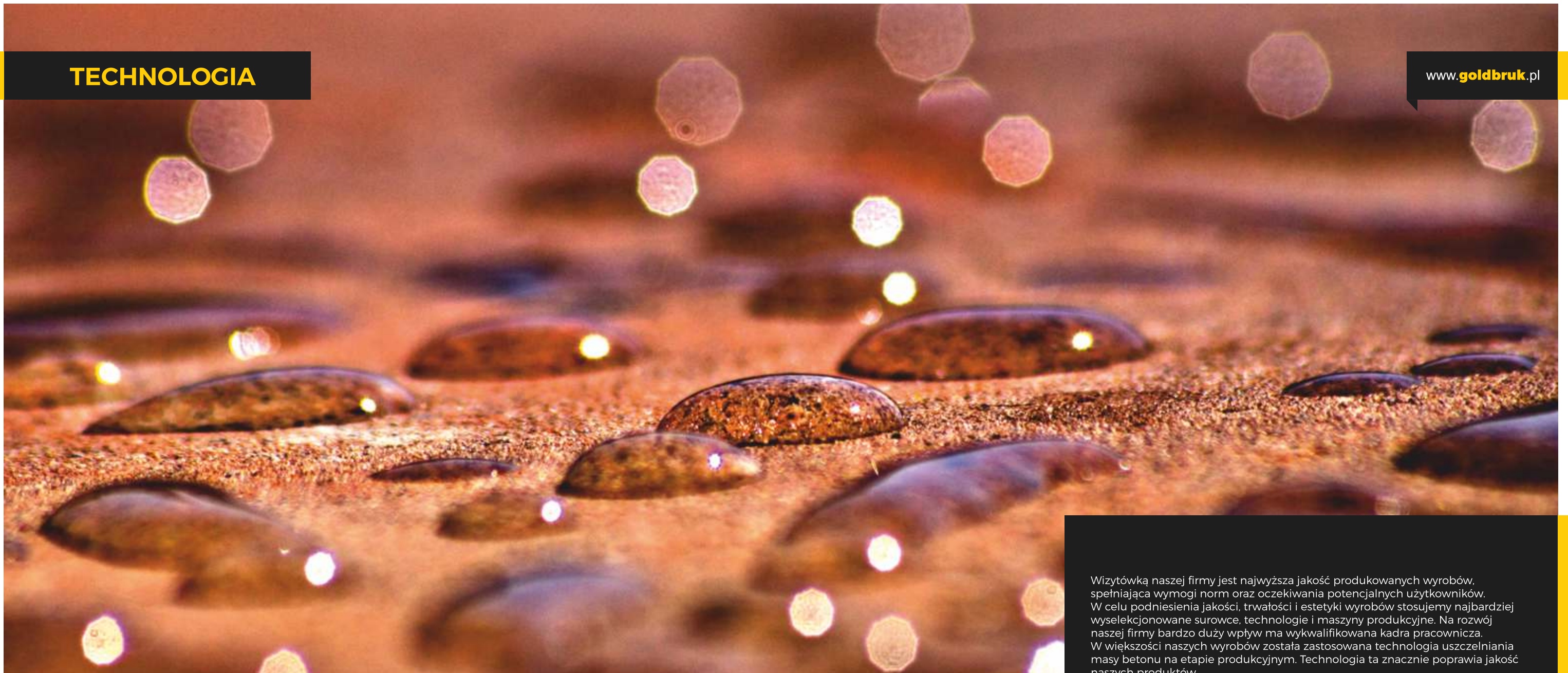

Wizytówką naszej firmy jest najwyższa jakość produkowanych wyrobów, spełniająca wymogi norm oraz oczekiwania potencjalnych użytkowników. W celu podniesienia jakości, trwałości i estetyki wyrobów stosujemy najbardziej wyselekcjonowane surowce, technologie i maszyny produkcyjne. Na rozwój naszej firmy bardzo duży wpływ ma wykwalifikowana kadra pracownicza. W większości naszych wyrobów została zastosowana technologia uszczelniania masy betonu na etapie produkcyjnym. Technologia ta znacznie poprawia jakość naszych produktów.



HYDRO HT
TECHNOLOGY

DODATKOWE ZALETY STOSOWANEJ TECHNOLOGII:

- Ograniczenie powstawania wykwitów wapiennych
- Łatwiejsze czyszczenie użytkowanych wyrobów (plama nie wnika w głąb kostki)
- Zabezpieczenie przed szkodliwym działaniem czynników atmosferycznych
- Pogłębienie intensywności i trwałości koloru kostki
- Uszczelnienie powierzchni kostki
- Zabezpieczenie przed rozwojem mchów i porostów



**OCHRONA
POWIERZCHNI
PRZED
ZABRUDZENIEM**



**OCHRONA
PRZED
CZYNNIKAMI
ATMOSFERYCZNYMI**



**OCHRONA
PRZED
POROSTAMI**



**OGRANICZENIE
NATURALNYCH
WYKWITÓW**



**INTENSYWNOŚĆ
KOLORÓW**

**NOWOŚĆ**

Prostota, elegancja oraz oryginalność to cechy charakterystyczne dla kostki Perfect. Dzięki nim podłozę wykonane z tego bruku staje się perfekcyjne oraz jedyne w swoim rodzaju.

PERFECT

PERFECT

NOWOŚĆ

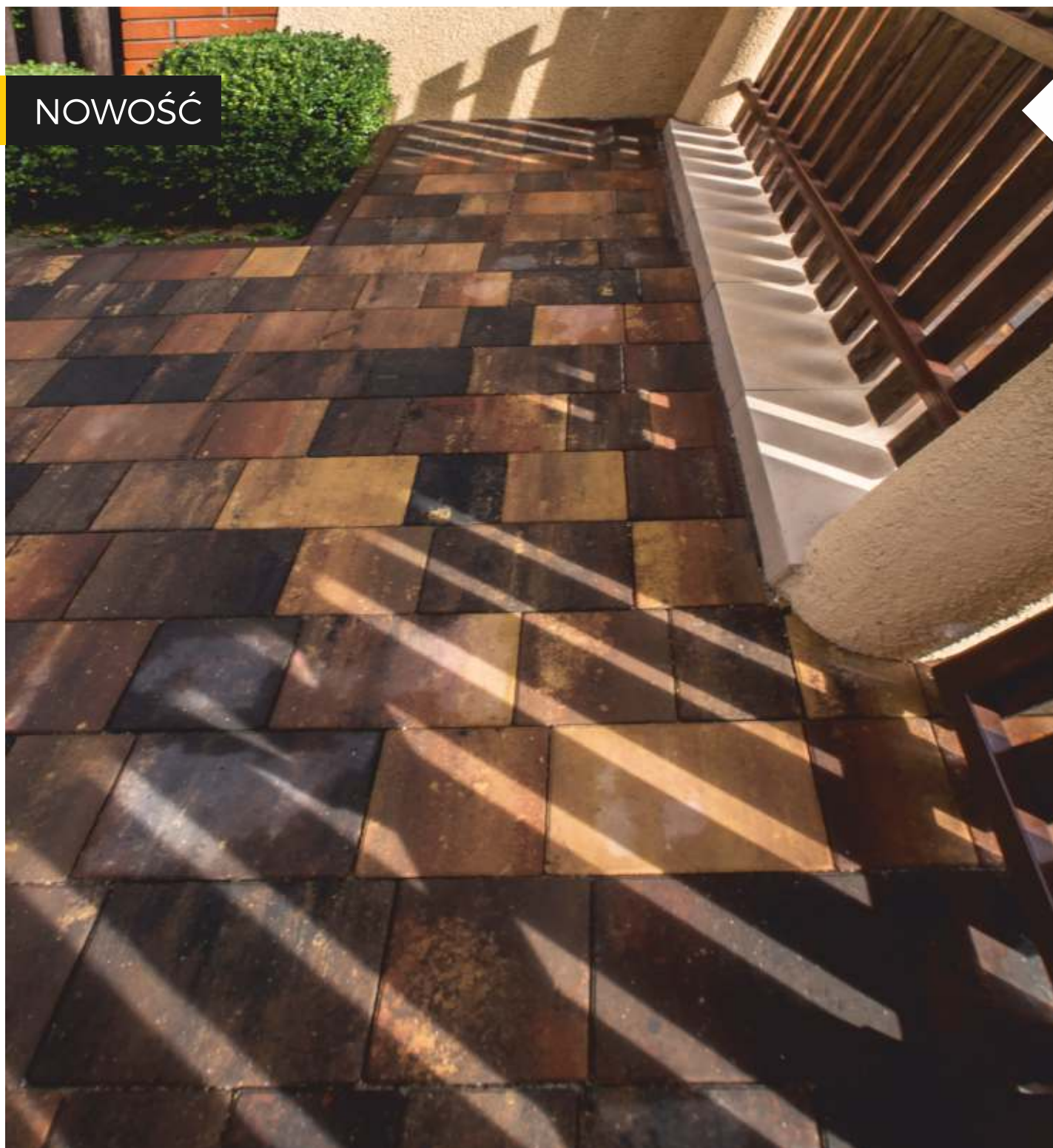

PERFECT



GRUBOŚĆ

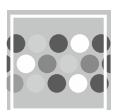

MELANŻ

KOSTKA
Z MIKROFAZĄGŁADKA
POWIERZCHNIA

PERFECT

GOLD BRUK

www.goldbruk.pl

10

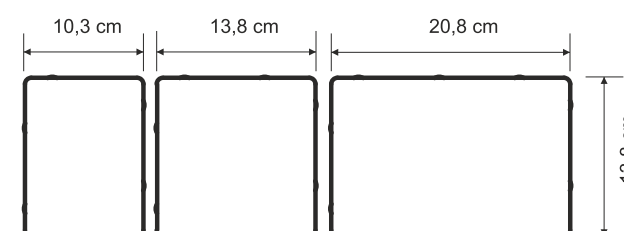
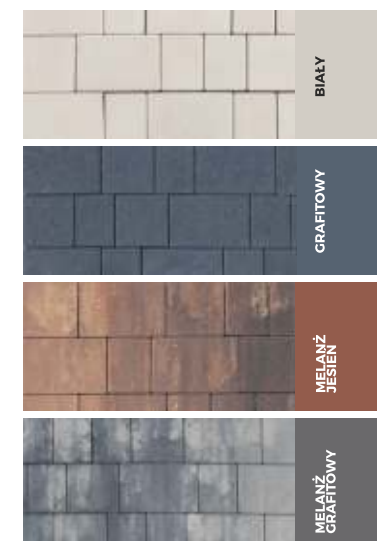

GRUBOŚĆ cm	WAGA PALETY kg	ILOŚĆ NA PALETY m ²	KOLOR	CENA 1m ² NETTO	CENA 1m ² BRUTTO
6	1450	11	BIAŁY	41,46	51,00
			GRAFITOWY	41,46	51,00
			MELANŻ JESIEŃ	43,09	53,00
			MELANŻ GRAFITOWY	43,09	53,00

NOWOŚĆ

VIA TRE to odzwierciedlenie nowoczesnych i oryginalnie wybrukowanych podłoży. Różnorodność wymiarowa oraz bogata kolorystyka nadaje naszej architekturze niepowtarzalnego piękna.

VIA TRE



VIA TRE



GRUBOŚĆ



MELANŻ

KOSTKA
Z MIKROFAZĄGŁADKA
POWIERZCHNIA

VIA TRE



GRUBOŚĆ cm	WAGA PALETY kg	ILOŚĆ NA PALECIE m ²	KOLOR	CENA 1m ² NETTO	CENA 1m ² BRUTTO
6	1340	9,7	BIAŁY *	43,09	53,00
			GRAFITOWY	43,09	53,00
			MELANŻ * BRĄZOWY	44,72	55,00
			MELANŻ JESIEN	44,72	55,00
			MELANŻ GRAFITOWY	44,72	55,00

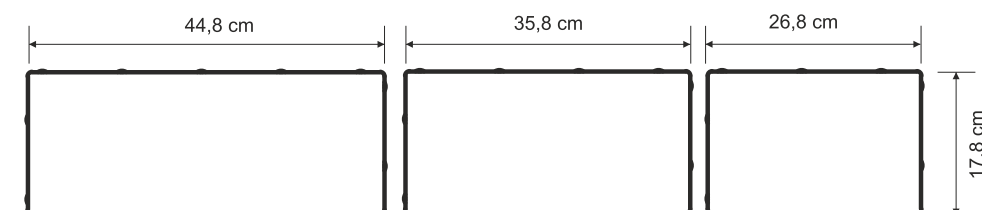

* NA SPECJALNE ZAMÓWIENIE KLIENTA

Płytki Romeo to obecnie bardzo modne połączenie klasycznej prostoty z rustykalno - nostalgicznym urokiem melanżu. Nadaje się do aranżacji otoczenia domu oraz stworzenia atrakcyjnej wizualnie i praktycznej nawierzchni tarasu.

ROMEO

INTRYGUJĄCA **TAJEMNICZOŚĆ**



ROMEO



GRUBOŚĆ



MELANŻ



KOSTKA
Z MIKROFAZĄ



GŁADKA
POWIERZCHNIA

ROMEO

GOLD BRUK

www.goldbruk.pl

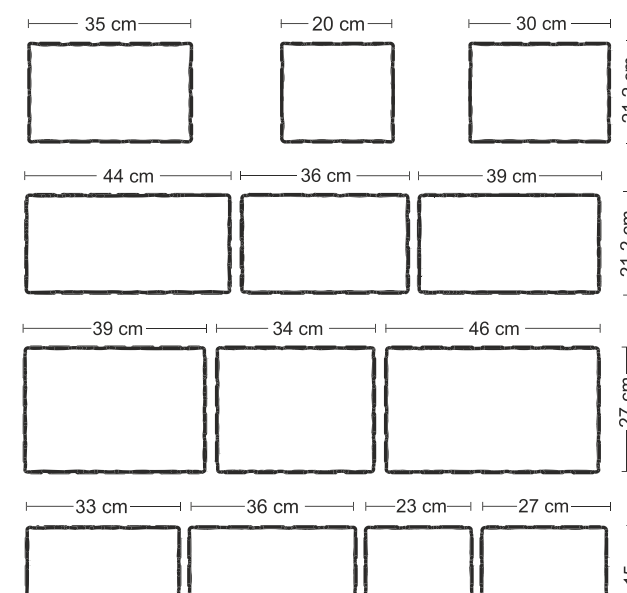
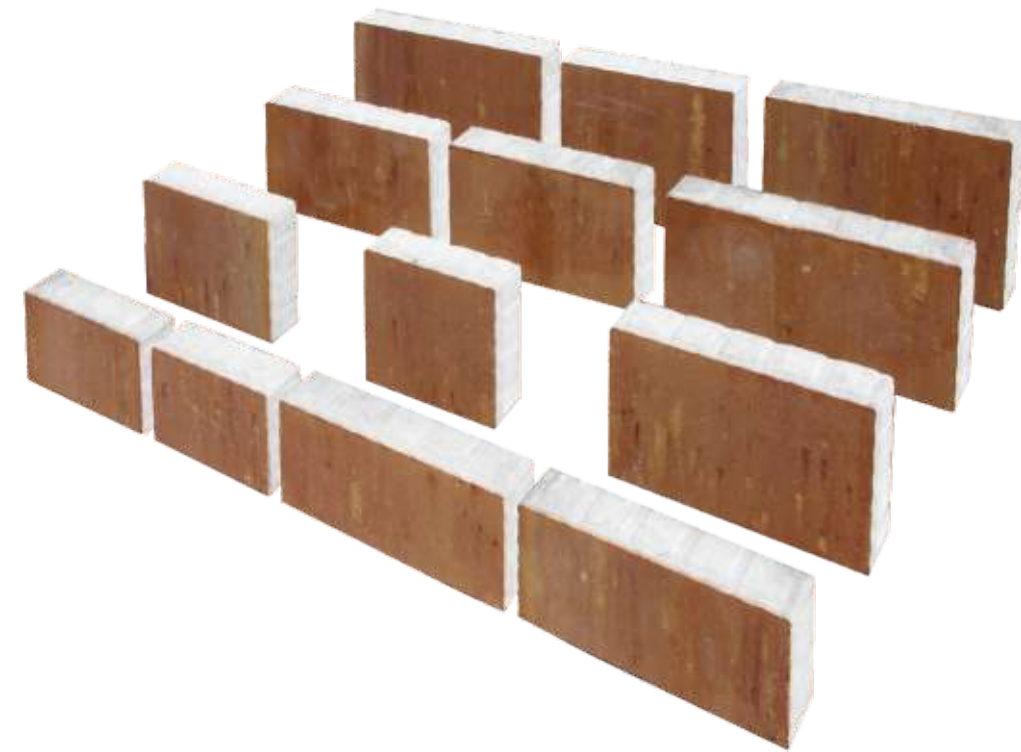
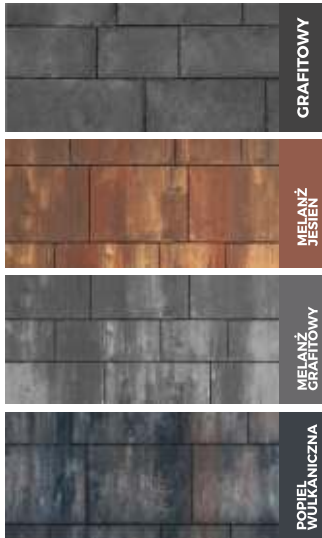

GRUBOŚĆ cm	WAGA PALETY kg	ILOŚĆ NA PALETY m ²	KOLOR	CENA 1m ² NETTO	CENA 1m ² BRUTTO
7	1850	11,70	GRAFITOWY	48,78	60,00
			MELANŻ JESIEŃ	52,85	65,00
			MELANŻ GRAFITOWY	52,85	65,00
			POPIEL WULKANICZNA	52,85	65,00



MEGAN



GRUBOŚĆ

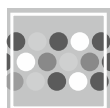

MELANŻ

KOSTKA
Z MIKROFAZĄGŁADKA
POWIERZCHNIA

MEGAN

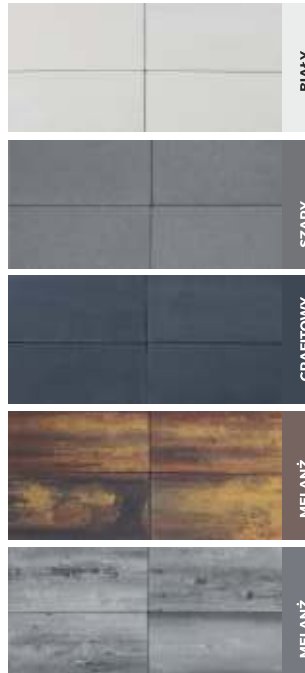

BIAŁY

SZARY
BARWIONY

GRAFITOWY

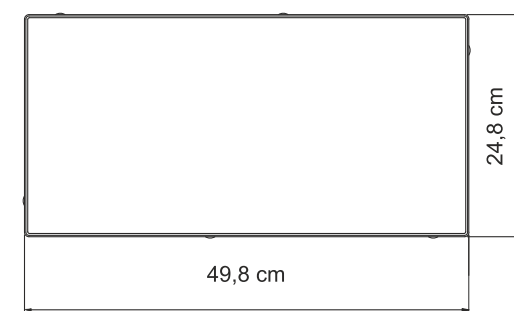
MELANŻ
JESIEŃMELANŻ
GRAFITOWY

GRUBOŚĆ cm	WAGA PALETY kg	ILOŚĆ NA PALECIE m ²	KOLOR	CENA 1m ² NETTO	CENA 1m ² BRUTTO
7	1520	10	BIAŁY *	48,78	60,00
			SZARY * BARWIONY	48,78	60,00
			GRAFITOWY	48,78	60,00
			MELANŻ JESIEŃ	52,85	65,00
			MELANŻ GRAFITOWY	52,85	65,00

* NA SPECJALNE ZAMÓWIENIE KLIENTA

Lekko pofalowana i nieregularna powierzchnia kostki imituje staromiejski bruk. BRUK KRAKOWSKI wykorzystywany jest przy stylizacji nowoczesnej architektury jak i również do zachowania charakteru zabytkowych powierzchni. Bogata kolorystyka i różnorodność kształtu daje nam możliwość układania niezliczonej ilości wzorów.

BRUK KRAKOWSKI

BRUK KRAKOWSKI

ESTETYCZNA **KLASYKA**

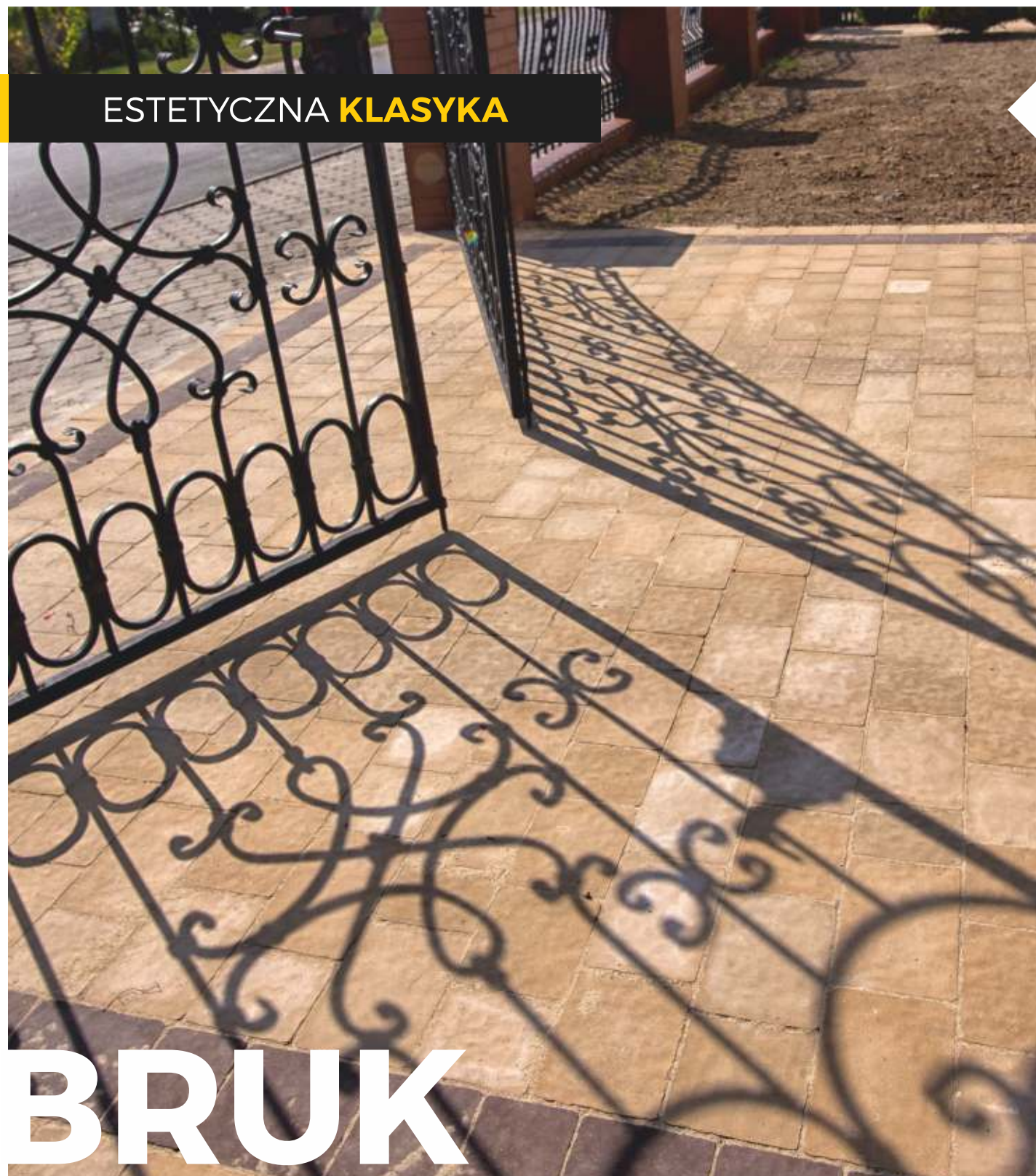

BRUK KRAKOWSKI

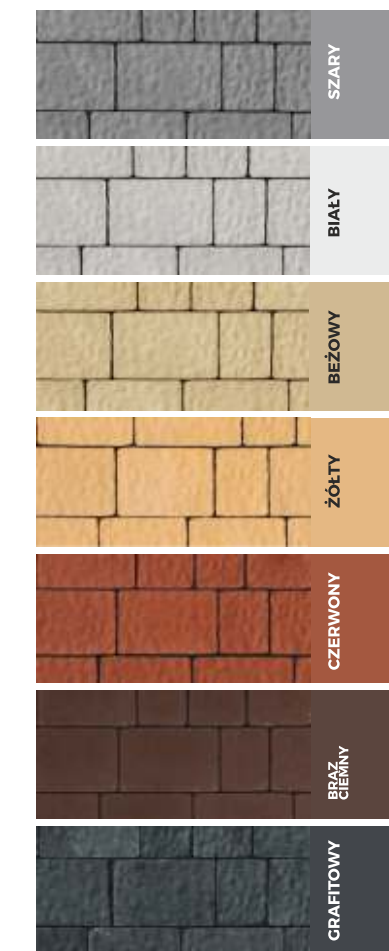

GRUBOŚĆ cm	WAGA PALETY kg	ILOŚĆ NA PALECIE m ²	KOLOR	CENA 1m ² NETTO	CENA 1m ² BRUTTO
4	1400	15,12	SZARY	29,27	36,00
			BEŻOWY	33,34	41,00
			ŻÓŁTY	33,34	41,00
			CZERWONY	33,34	41,00
			GRAFITOWY	33,34	41,00

GRUBOŚĆ cm	WAGA PALETY kg	ILOŚĆ NA PALECIE m ²	KOLOR	CENA 1m ² NETTO	CENA 1m ² BRUTTO
6	1500	10,80	SZARY	34,15	42,00
			BIAŁY	39,84	49,00
			BEŻOWY	39,84	49,00
			ŻÓŁTY	39,84	49,00
			CZERWONY	39,84	49,00
			BRĄZ CIEMNY	39,84	49,00
			GRAFITOWY	39,84	49,00

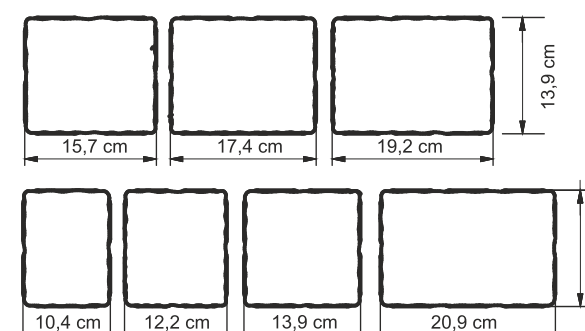

GRUBOŚĆ



GRUBOŚĆ



KOSTKA BEZ FAZY



NIERÓWNA POWIERZCHNIA

SUBTELNA **DELIKATNOŚĆ**

BRUK KRAKOWSKI MELANŻ

4cm

GRUBOŚĆ

6cm

GRUBOŚĆ

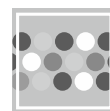

MELANŻ

KOSTKA
BEZ FAZYNIERÓWNA
POWIERZCHNIA

BRUK KRAKOWSKI MELANŻ



GRUBOŚĆ cm	WAGA PALETY kg	ILOŚĆ NA PALECIE m ²	KOLOR	CENA 1m ² NETTO	CENA 1m ² BRUTTO
4	1400	15,12	MELANŻ JESIEŃ	35,00	43,00
			MELANŻ GRAFITOWY	35,00	43,00

GRUBOŚĆ cm	WAGA PALETY kg	ILOŚĆ NA PALECIE m ²	KOLOR	CENA 1m ² NETTO	CENA 1m ² BRUTTO
6	1500	10,80	MELANŻ LATO	41,06	51,00
			MELANŻ JESIEŃ	41,06	51,00
			MELANŻ MAHOŃ	41,06	51,00
			MELANŻ GRAFITOWY	41,06	51,00

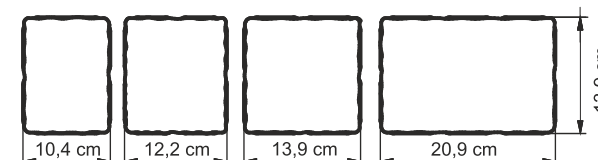
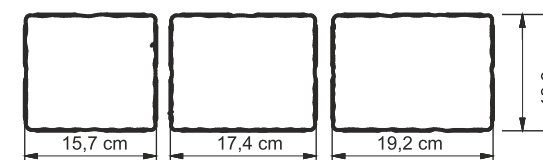

STAROŻYTNY **BLASK**

BRUK KRAKOWSKI ANTYK



GRUBOŚĆ



MELANŻ

NIERÓWNA
POWIERZCHNIA

BRUK KRAKOWSKI ANTYK



GRUBOŚĆ cm	WAGA PALETY kg	ILOŚĆ NA PALECIE m ²	KOLOR	CENA 1m ² NETTO	CENA 1m ² BRUTTO
6	1400	10,80	SZARY	40,66	50,00
			BIAŁY	48,79	60,00
			BEŻOWY	48,79	60,00
			ŻÓŁTY	48,79	60,00
			CZERWONY	48,79	60,00
			BRAŹ CIEMNY	48,79	60,00
			GRAFITOWY	48,79	60,00
			MELANŻ LATO	52,85	65,00
			MELANŻ JESIEŃ	52,85	65,00
			MELANŻ MAHOŃ	52,85	65,00
			MELANŻ GRAFITOWY	52,85	65,00

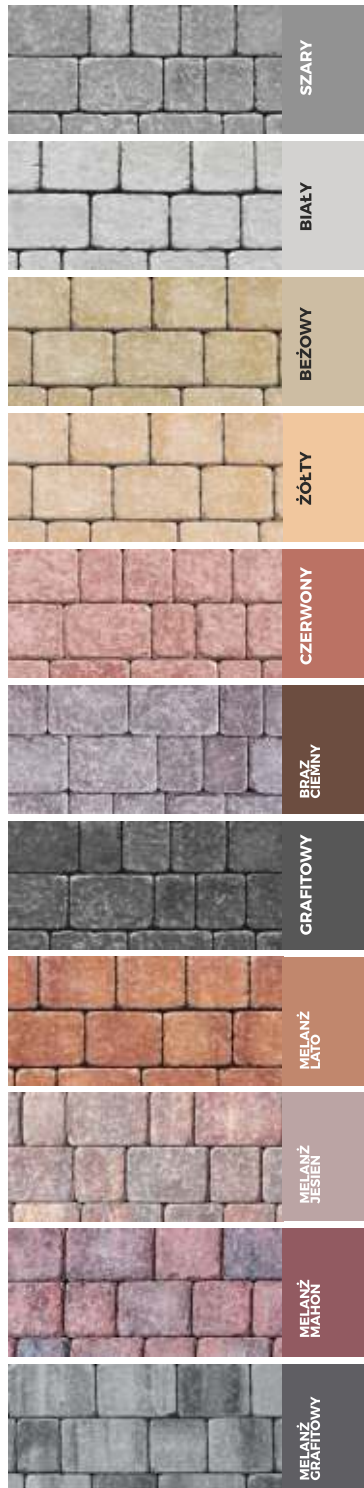
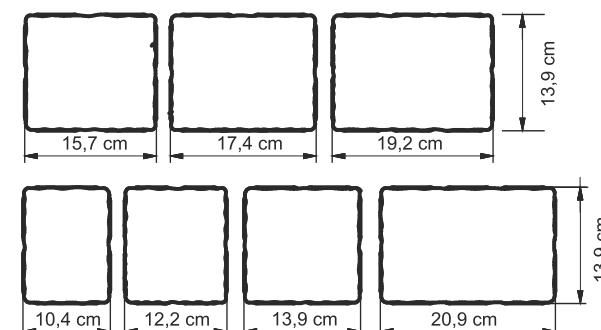

Ułożone z kostki Arco alejki mają bajeczne kształty. System złożony z prostokątów i trapezu jest zaskakująco dekoracyjny dzięki temu kostka Arco z powodzeniem wkomponuje się w każdą posesję.

ARCO

HARMONIA I RÓWNOWAGA



ARCO



GRUBOŚĆ



KOSTKA BEZ FAZY



GŁADKA POWIERZCHNIA

ARCO

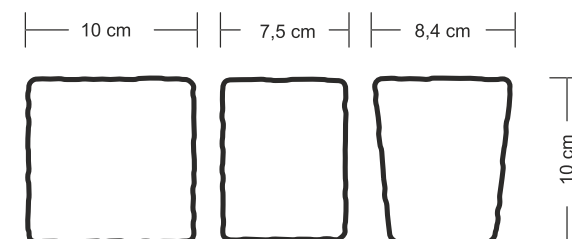
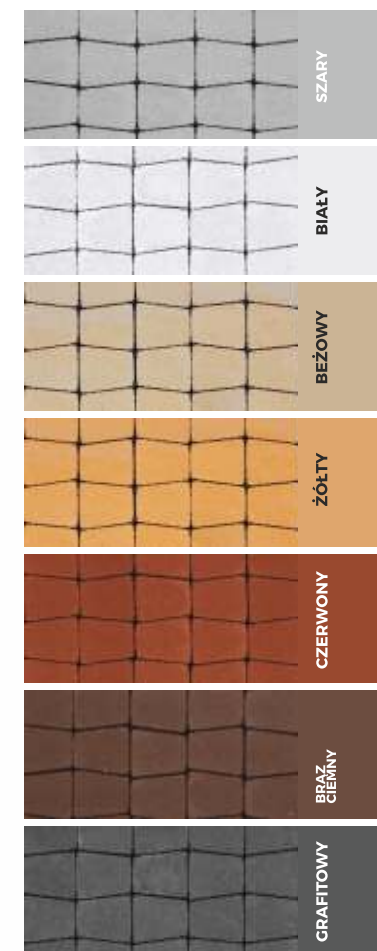

GRUBOŚĆ cm	WAGA PALETY kg	ILOŚĆ NA PALETY m ²	KOLOR	CENA 1m ² NETTO	CENA 1m ² BRUTTO
6	1400	9,90	SZARY	34,15	42,00
			BIAŁY	39,84	49,00
			BEŻOWY	39,84	49,00
			ŻÓŁTY	39,84	49,00
			CZERWONY	39,84	49,00
			BRAZ CIEMNY	39,84	49,00
			GRAFITOWY	39,84	49,00



MELANŻ

ARCO



GRUBOŚĆ

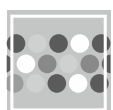

MELANŻ

KOSTKA
Z MIKROFAZĄGŁADKA
POWIERZCHNIA

ARCO

MELANŻ

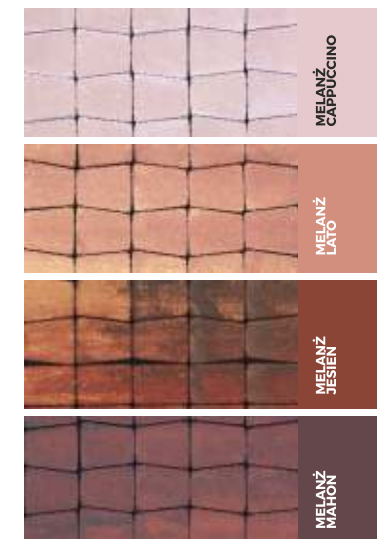
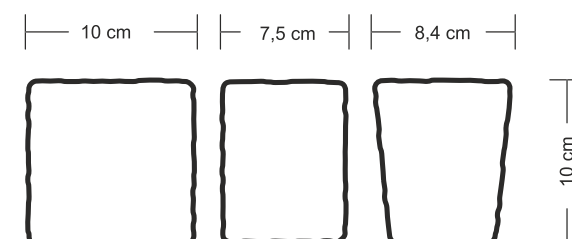

GRUBOŚĆ cm	WAGA PALETY kg	ILOŚĆ NA PALECIE m ²	KOLOR	CENA 1m ² NETTO	CENA 1m ² BRUTTO
6	1400	9,90	MELANŻ CAPPUCCINO	41,46	51,00
			MELANŻ LATO	41,46	51,00
			MELANŻ JESIEN	41,46	51,00
			MELANŻ MAHOŃ	41,46	51,00

ANTYCZNY SZYK

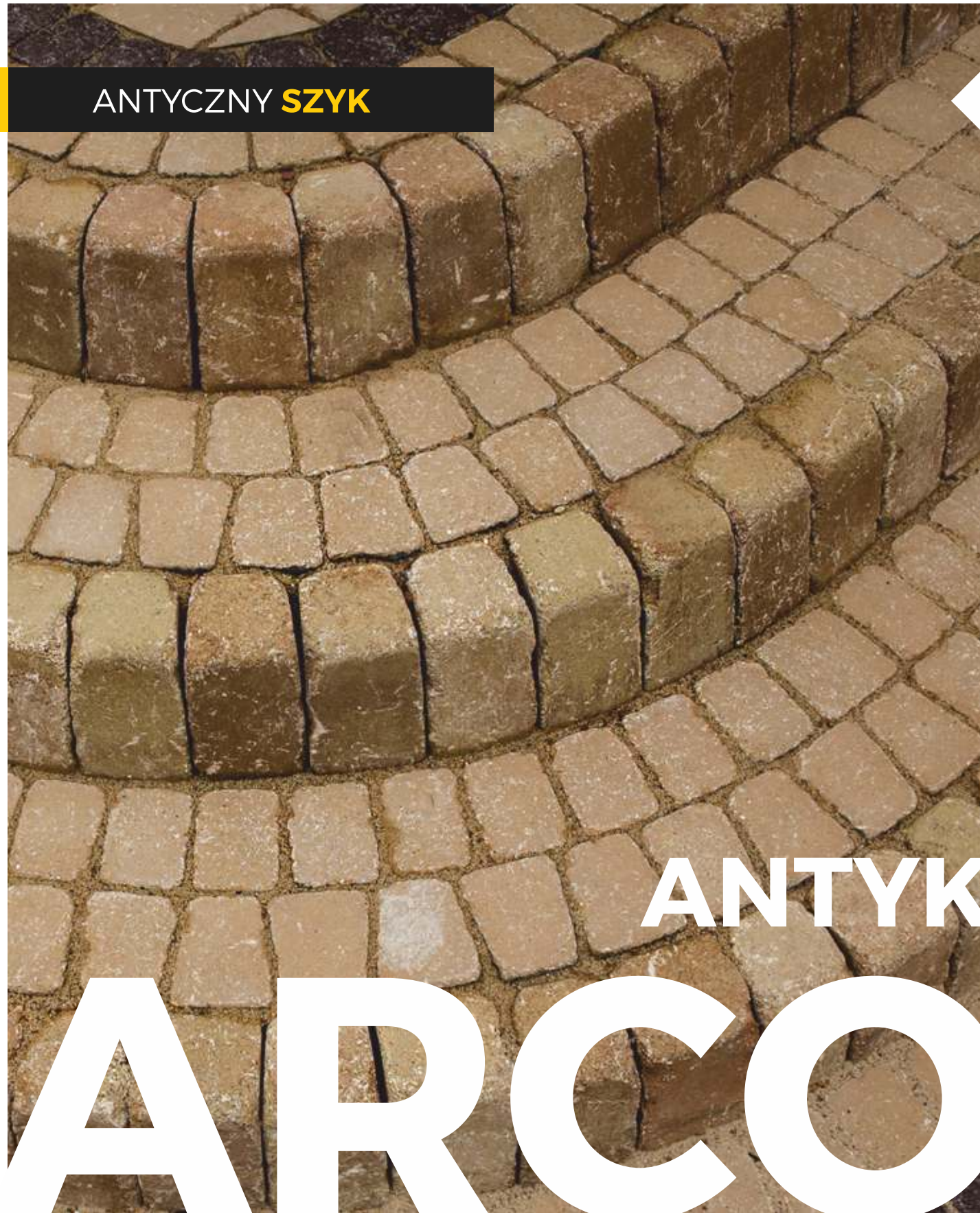

ANTYK

ARCO

ARCO ANTYK



GRUBOŚĆ cm	WAGA PALETY kg	ILOŚĆ NA PALECIE m ²	KOLOR	CENA 1m ² NETTO	CENA 1m ² BRUTTO
6	1400	9,90	SZARY	40,66	50,00
			BIAŁY	48,79	60,00
			BEŻOWY	48,79	60,00
			ŻÓŁTY	48,79	60,00
			CZERWONY	48,79	60,00
			BRAZ CIEMNY	48,79	60,00
			GRAFITOWY	48,79	60,00
			MELANŻ CAPPUCCINO	52,85	65,00
			MELANŻ LATO	52,85	65,00
			MELANŻ JESIEŃ	52,85	65,00
			MELANŻ MAHOŃ	52,85	65,00

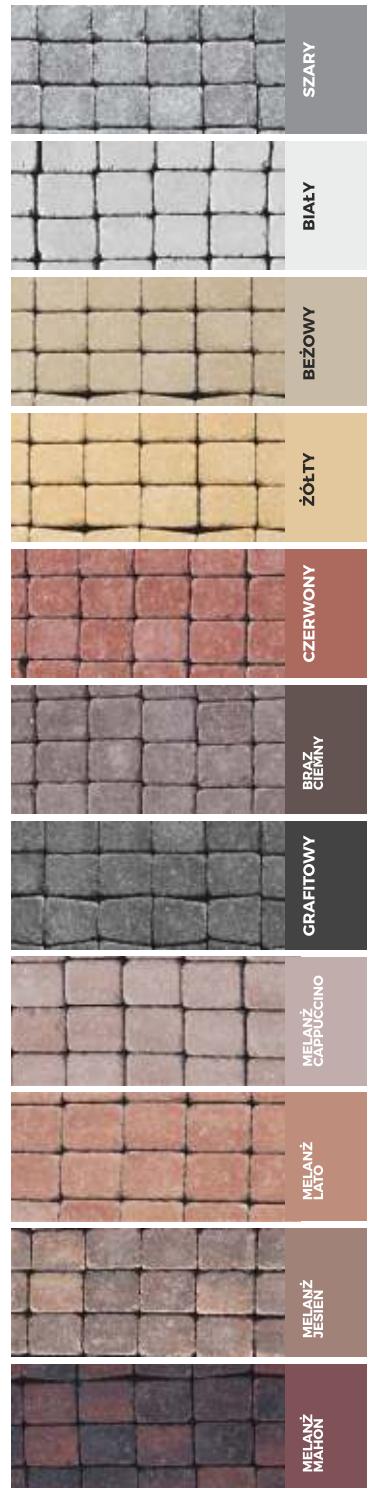
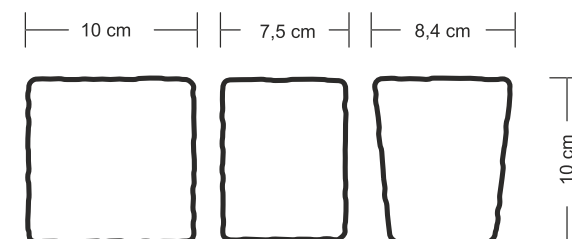

GRUBOŚĆ

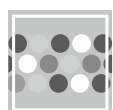

MELANŻ



NIERÓWNA
POWIERZCHNIA

Piękna, klasyczna kostka z zaokrąglonymi krawędziami i narożami, oraz gładką powierzchnią. Najczęściej wykorzystywana do układania ogrodowych ścieżek i chodników, do aranżacji powierzchni na rynkach miejskich, starówkach, wokół posesji prywatnych.

NOSTALIT

DOBRY SMAK **KLASYKI**



NOSTALIT

4 cm

GRUBOŚĆ

6 cm

GRUBOŚĆ



ZAOKRĄGLONE
NAROŻNIKI



GŁADKA
POWIERZCHNIA

NOSTALIT

GOLD BRUK

www.goldbruk.pl

40

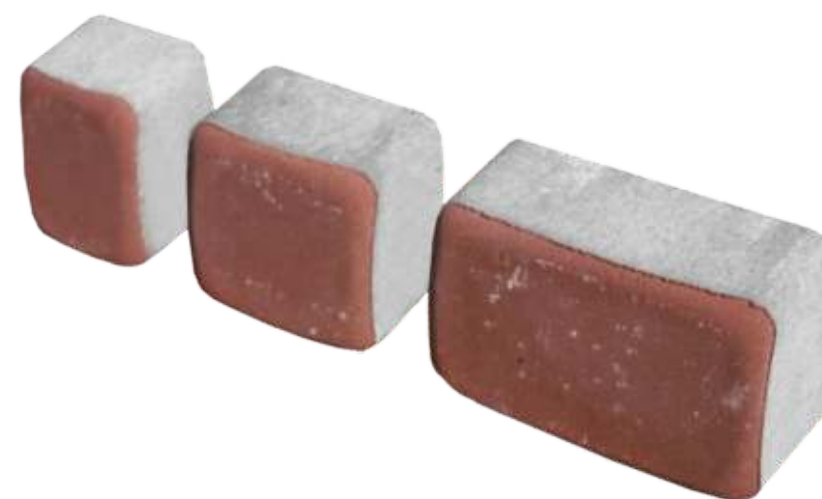

GRUBOŚĆ cm	WAGA PALETY kg	ILOŚĆ NA PALECIE m ²	KOLOR	CENA 1m ² NETTO	CENA 1m ² BRUTTO
4	1400	15,68	SZARY	27,64	34,00
			ŻÓŁTY	31,70	39,00
			CZERWONY	31,70	39,00
			GRAFITOWY	31,70	39,00

GRUBOŚĆ cm	WAGA PALETY kg	ILOŚĆ NA PALECIE m ²	KOLOR	CENA 1m ² NETTO	CENA 1m ² BRUTTO
6	1550	11,20	SZARY	32,52	40,00
			ŻÓŁTY	38,22	47,00
			CZERWONY	38,22	47,00
			BRAZ CIEMNY	38,22	47,00
			GRAFITOWY	38,22	47,00

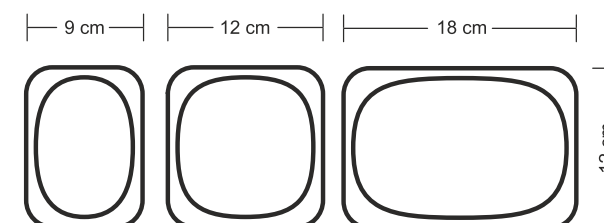

SZYKOWNOŚĆ I PIĘKNO

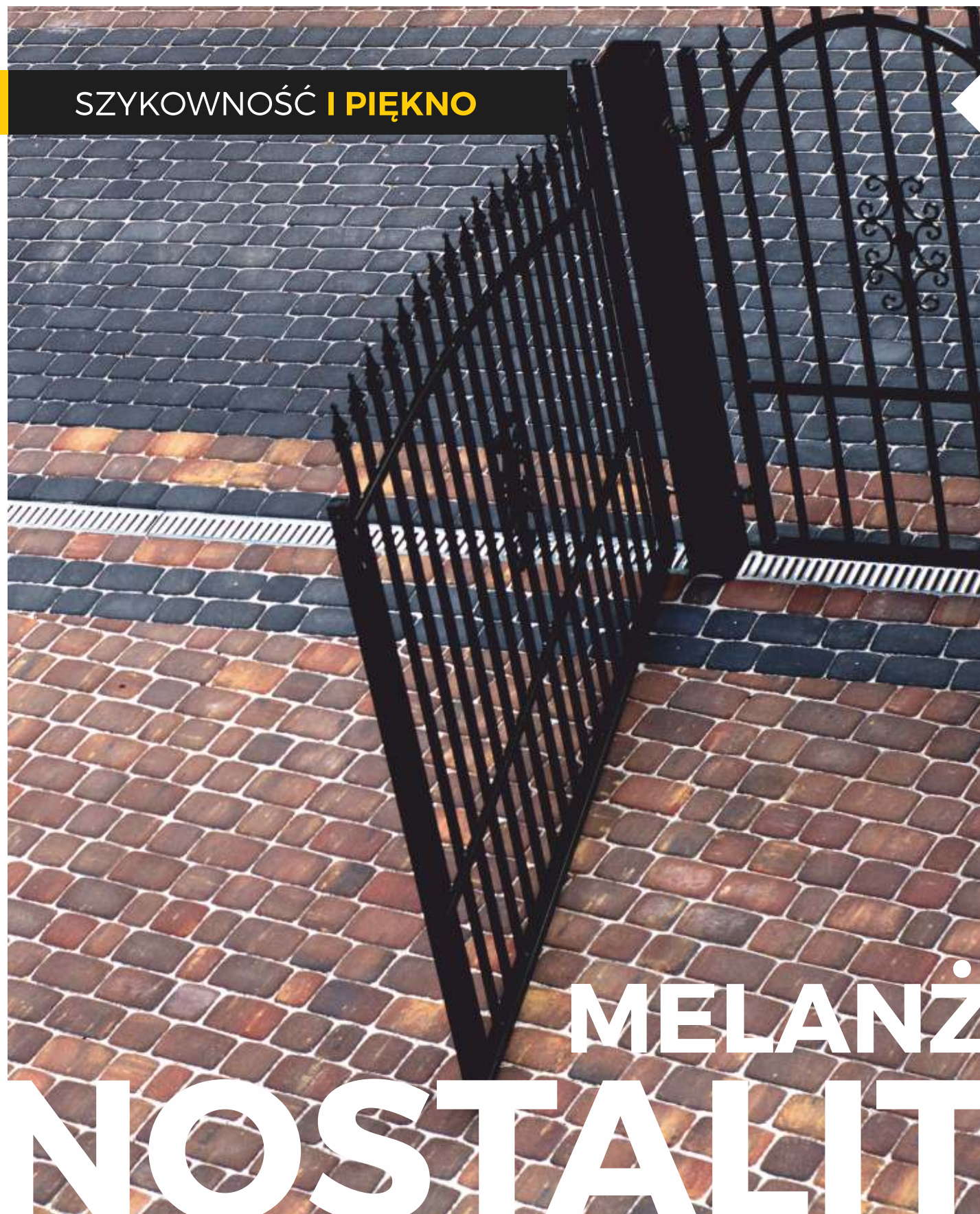

4cm

GRUBOŚĆ

6cm

GRUBOŚĆ

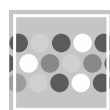

MELANŻ



ZAOKRĄGLONE
NAROŻNIKI



GŁADKA
POWIERZCHNIA

NOSTALIT

MELANŻ

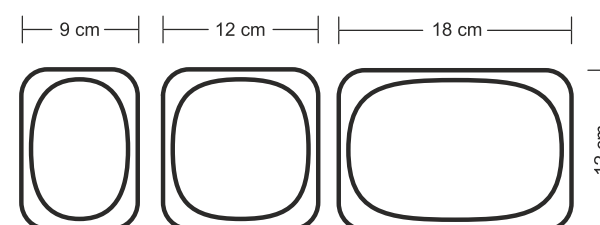
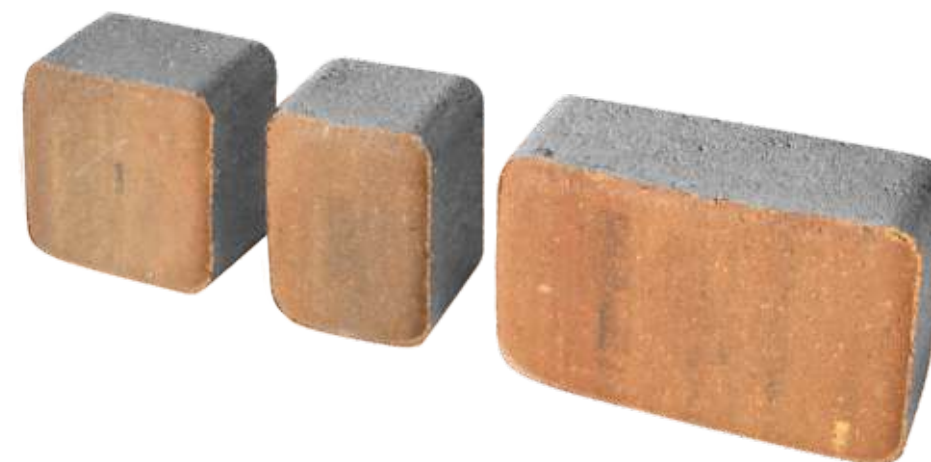
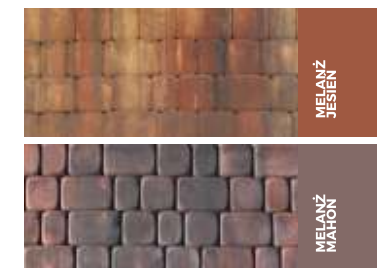

GRUBOŚĆ cm	WAGA PALETY kg	ILOŚĆ NA PALECIE m ²	KOLOR	CENA 1m ² NETTO	CENA 1m ² BRUTTO
4	1400	15,68	MELANŻ JESIEŃ	33,33	41,00

GRUBOŚĆ cm	WAGA PALETY kg	ILOŚĆ NA PALECIE m ²	KOLOR	CENA 1m ² NETTO	CENA 1m ² BRUTTO
6	1550	11,20	MELANŻ JESIEŃ	39,02	48,00
			MELANŻ MAHOŃ	39,02	48,00

BEHATON Z FAZĄ

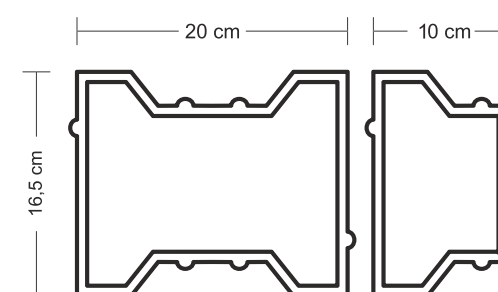
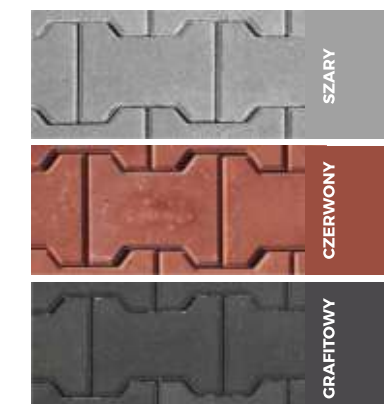

GRUBOŚĆ cm	WAGA PALETY kg	ILOŚĆ NA PALETCIE m ²	KOLOR	CENA 1m ² NETTO	CENA 1m ² BRUTTO
6	1250	9,20	SZARY	29,27	36,00
			CZERWONY	31,71	39,00
			GRAFITOWY	31,71	39,00

GRUBOŚĆ cm	WAGA PALETY kg	ILOŚĆ NA PALETCIE m ²	KOLOR	CENA 1m ² NETTO	CENA 1m ² BRUTTO
8	1420	8,24	SZARY	31,71	39,00
			CZERWONY	34,14	42,00
			GRAFITOWY	34,14	42,00

BEHATON BEZ FAZY

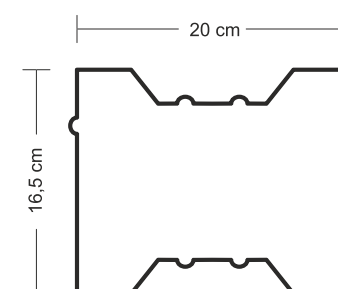
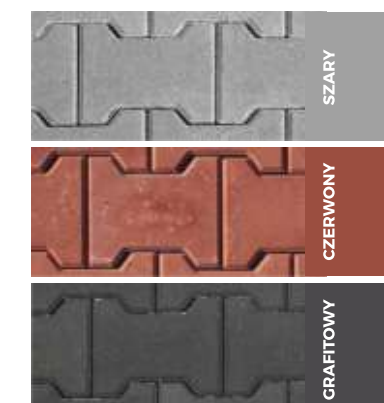

GRUBOŚĆ cm	WAGA PALETY kg	ILOŚĆ NA PALETCIE m ²	KOLOR	CENA 1m ² NETTO	CENA 1m ² BRUTTO
8	1420	8,24	SZARY	33,33	41,00
			CZERWONY	35,77	44,00
			GRAFITOWY	35,77	44,00

PRZEMYSŁ

BEHATON

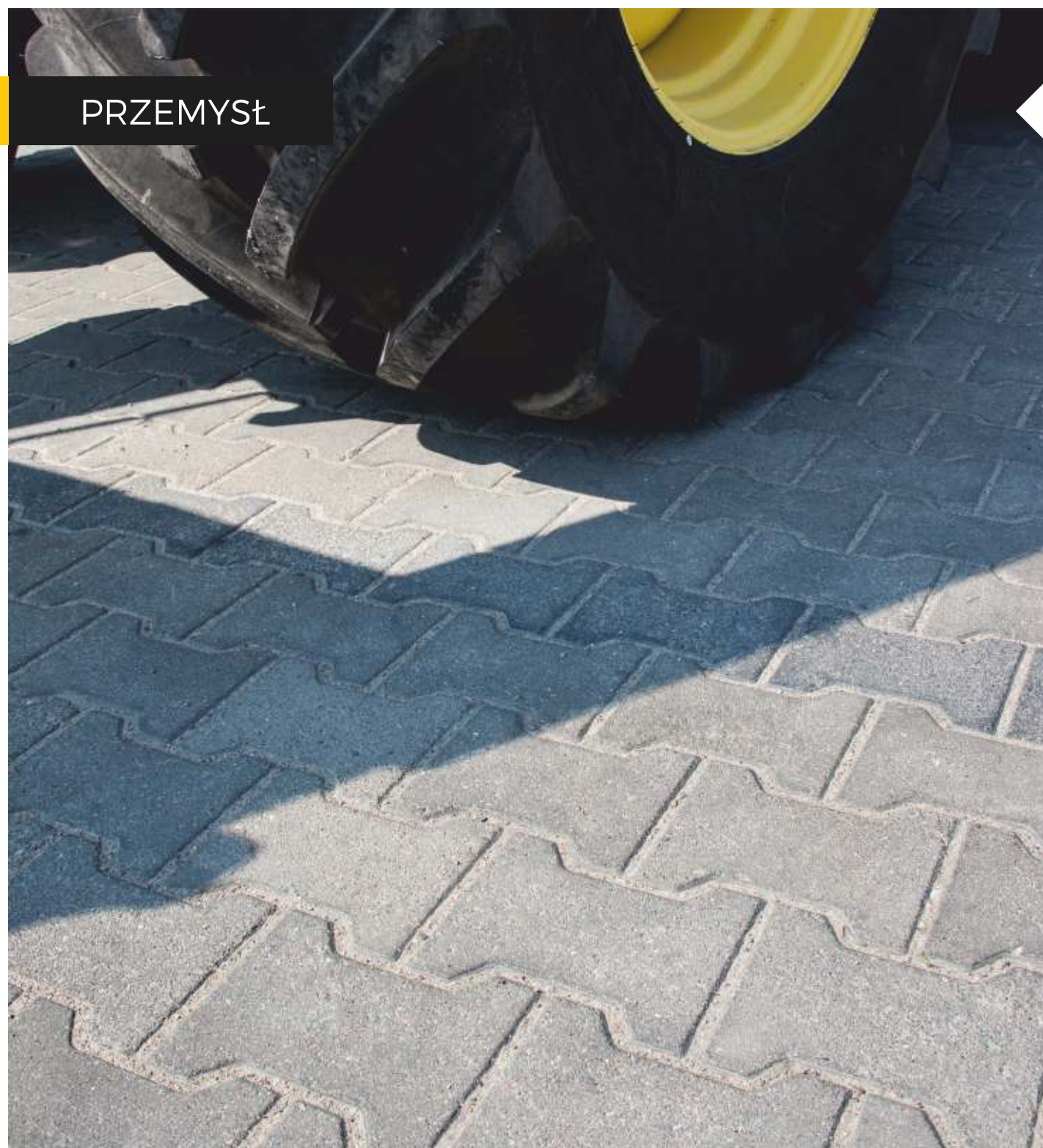

PRZEMYSŁ

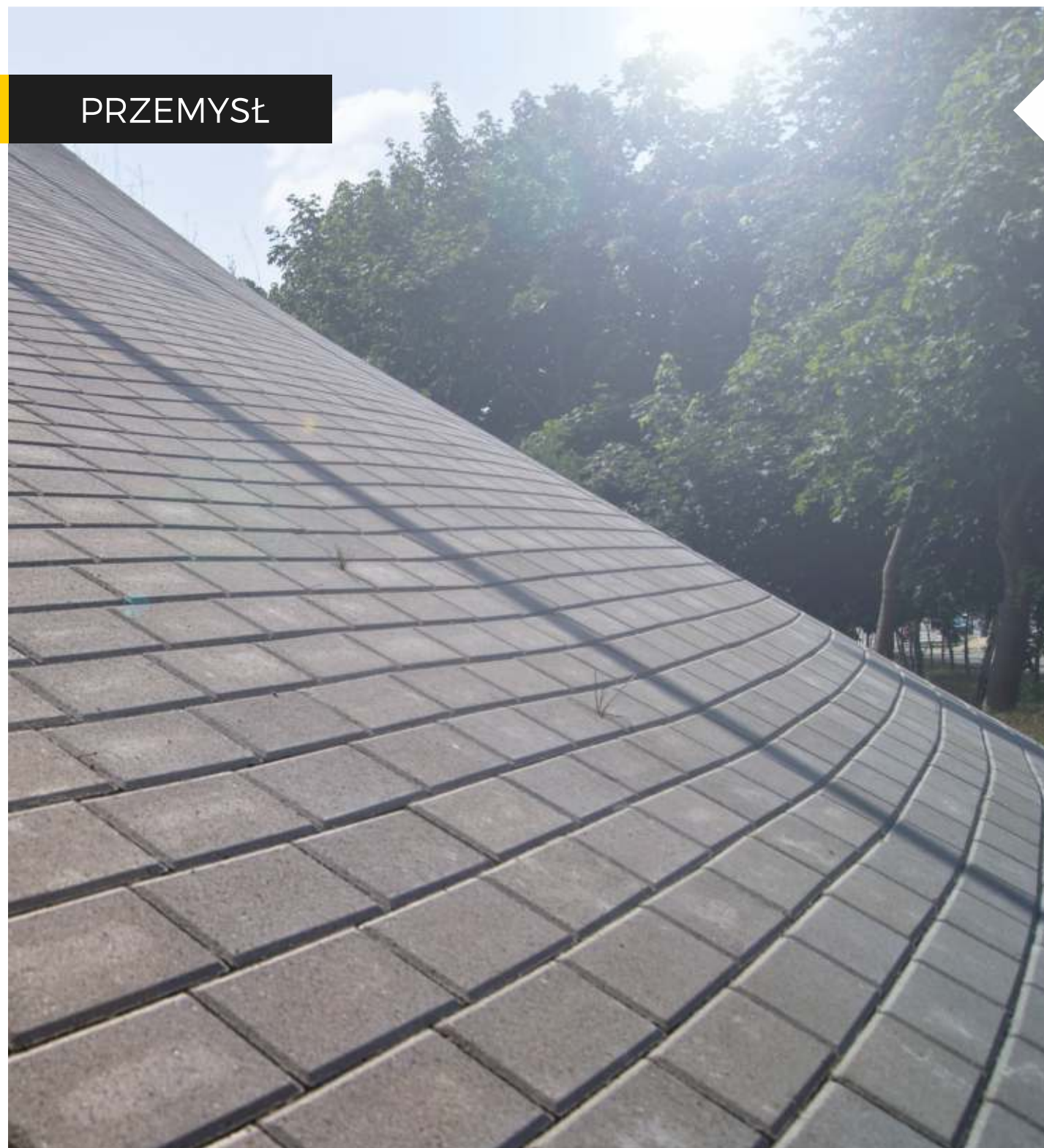

HOLLAND

HOLLAND Z FAZĄ

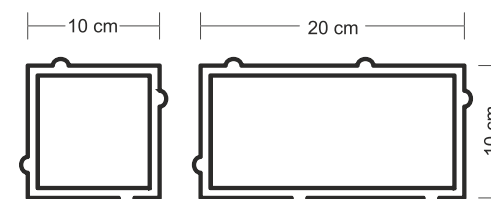

GRUBOŚĆ cm	WAGA PALETY kg	ILOŚĆ NA PALECIE m ²	KOLOR	CENA 1m ² NETTO	CENA 1m ² BRUTTO
6	1450	10,60	SZARY	29,27	36,00
			CZERWONY	31,71	39,00
			GRAFITOWY	31,71	39,00
			MELANŻ JESIEŃ	39,02	48,00

GRUBOŚĆ cm	WAGA PALETY kg	ILOŚĆ NA PALECIE m ²	KOLOR	CENA 1m ² NETTO	CENA 1m ² BRUTTO
8	1460	8,48	SZARY	31,71	39,00
			CZERWONY	34,14	42,00
			GRAFITOWY	34,14	42,00

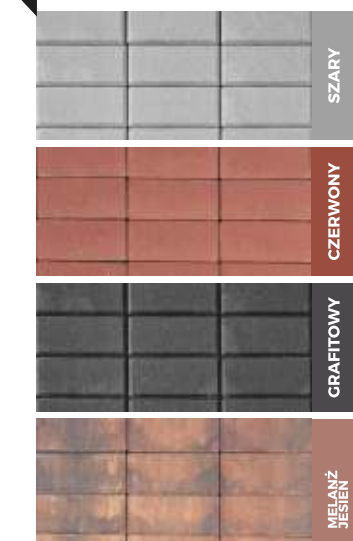

HOLLAND BEZ FAZY

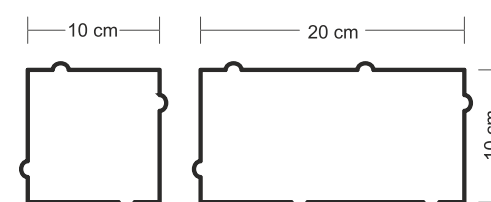
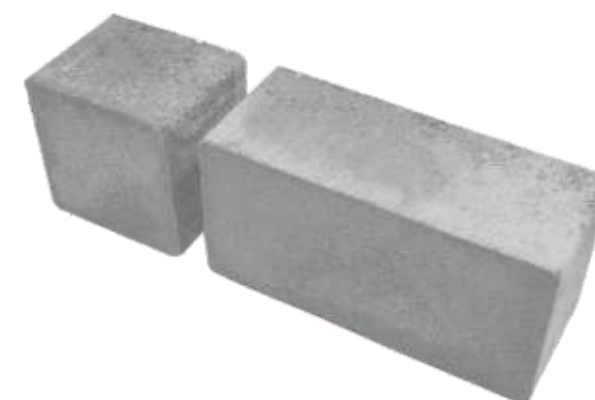

GRUBOŚĆ cm	WAGA PALETY kg	ILOŚĆ NA PALECIE m ²	KOLOR	CENA 1m ² NETTO	CENA 1m ² BRUTTO
6	1450	10,60	SZARY	30,89	38,00
			CZERWONY	33,33	41,00
			GRAFITOWY	33,33	41,00

GRUBOŚĆ cm	WAGA PALETY kg	ILOŚĆ NA PALECIE m ²	KOLOR	CENA 1m ² NETTO	CENA 1m ² BRUTTO
8	1460	8,48	SZARY	33,33	41,00
			CZERWONY	35,77	44,00
			GRAFITOWY	35,77	44,00

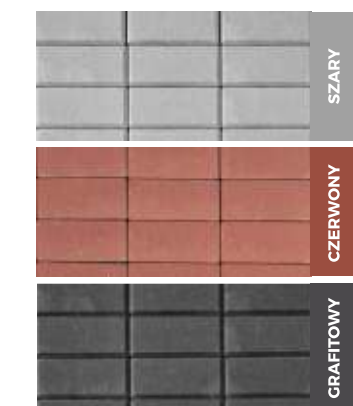

6 cm GRUBOŚĆ
8 cm GRUBOŚĆ
MELANŻ
KOSTKA BEZ FAZY
KOSTKA Z FAZĄ
GŁADKA POWIERZCHNIA



Bogata kolorystyka oraz zróżnicowana wielkość elementów, może tworzyć wyjątkowe przęsła ogrodzeniowe oraz mury. W skład systemu wchodzi pustaki słupkowe, cokołowe oraz daszki. Systemy doskonale prezentują się w nowoczesnych ogrodowych przestrzeniach miejskich i prywatnych.

SYSTEMY OGRODZENIOWE

PUSTAKI ŁUPANE

WYMIAR cm	WAGA PALETY kg	ILOŚĆ NA PALECCIE szt.	KOLOR	CENA 1szt. NETTO	CENA 1szt. BRUTTO
38x38x16	950	36	BIAŁY	19,51	24,00
			BEŻOWY	19,51	24,00
			ŻÓŁTY	19,51	24,00
			GRAFITOWY	19,51	24,00
			MELANŻ PIASKOWY	19,51	24,00
			MELANŻ JESIEŃ	19,51	24,00
			MELANŻ GRAFITOWO-ŻÓŁTY	19,51	24,00
			MELANŻ MAHOŃ	19,51	24,00
MELANŻ GRAFITOWY	19,51	24,00			



**PUSTAK
COKOŁOWY**

WYMIAR cm	WAGA PALETY kg	ILOŚĆ NA PALECCIE szt.	KOLOR	CENA 1szt. NETTO	CENA 1szt. BRUTTO		
38x38x16	950	36	BIAŁY	20,51	25,23		
			BEŻOWY	20,51	25,23		
			ŻÓŁTY	20,51	25,23		
			GRAFITOWY	20,51	25,23		
			MELANŻ PIASKOWY	20,51	25,23		
			MELANŻ JESIEŃ	20,51	25,23		
			MELANŻ GRAFITOWO-ŻÓŁTY	20,51	25,23		
			MELANŻ MAHOŃ	20,51	25,23		
			MELANŻ GRAFITOWY	20,51	25,23		

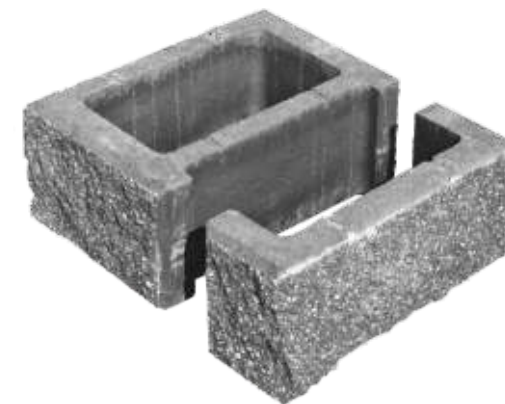

**PUSTAK
SŁUPKOWY**

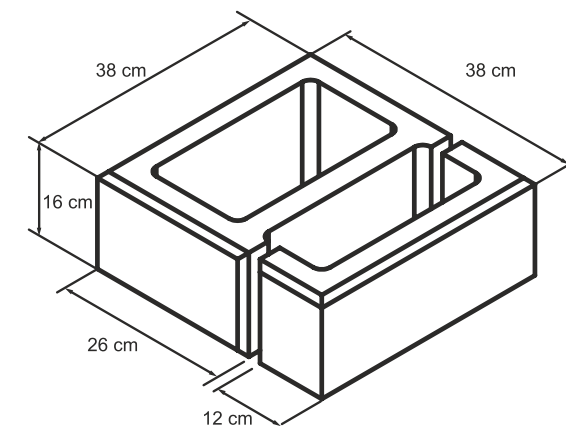

NOWOCZESNOŚĆ, KLASYKA, **PRESTIŻ**

PUSTAKI ŁUPANE



ROZMIAR



ROZMIAR

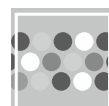

MELANŻ



NIERÓWNA
POWIERZCHNIA



PUSTAKI ŁUPANE



ROZMIAR



ROZMIAR

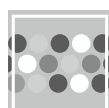

MELANŻ

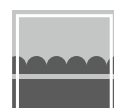
NIERÓWNA
POWIERZCHNIA

PUSTAKI ŁUPANE

WYMIAR cm	WAGA PALETY kg	ILOŚĆ NA PALECIE szt.	KOLOR	CENA 1szt. NETTO	CENA 1szt. BRUTTO
38x22x16	1250	78	BIAŁY	15,00	18,45
			BEŻOWY	15,00	18,45
			ŻÓŁTY	15,00	18,45
			GRAFITOWY	15,00	18,45
			MELANŻ PIASKOWY	15,00	18,45
			MELANŻ JESIEŃ	15,00	18,45
			MELANŻ GRAFITOWO-ŻÓŁTY	15,00	18,45
			MELANŻ MAHOŃ	15,00	18,45
			MELANŻ GRAFITOWY	15,00	18,45

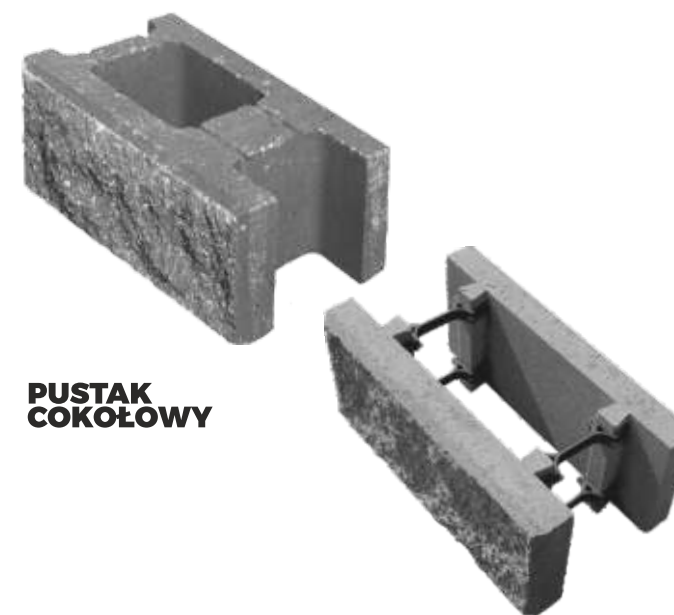

**PUSTAK
COKOŁOWY**

W przypadku zamówień pustaków cokołowych 38x22x16cm mogą występować pustaki składające się z dwóch płytek połączonych łącznikiem w ilościach do 50% zamówienia.

WYMIAR cm	WAGA PALETY kg	ILOŚĆ NA PALECIE szt.	KOLOR	CENA 1szt. NETTO	CENA 1szt. BRUTTO
38x22x16	950	78	BIAŁY	16,00	19,68
			BEŻOWY	16,00	19,68
			ŻÓŁTY	16,00	19,68
			GRAFITOWY	16,00	19,68
			MELANŻ PIASKOWY	16,00	19,68
			MELANŻ JESIEŃ	16,00	19,68
			MELANŻ GRAFITOWO-ŻÓŁTY	16,00	19,68
			MELANŻ MAHOŃ	16,00	19,68
			MELANŻ GRAFITOWY	16,00	19,68



**PUSTAK
SŁUPKOWY**

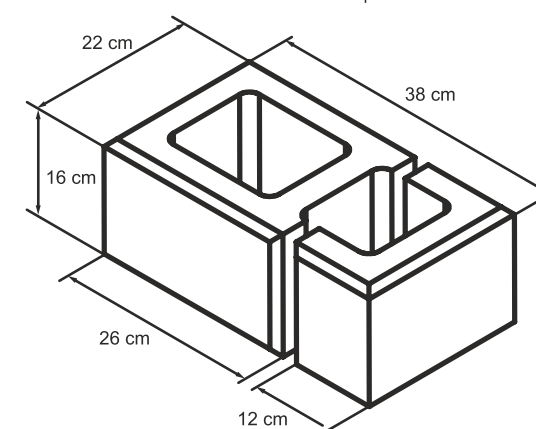

BIAŁY

BEŻOWY

ŻÓŁTY

GRAFITOWY

MELANŻ
PIASKOWYMELANŻ
JESIEŃMELANŻ
GRAFITOWO-ŻÓŁTYMELANŻ
MAHOŃMELANŻ
GRAFITOWY

DASZKI OGRODZENIOWE

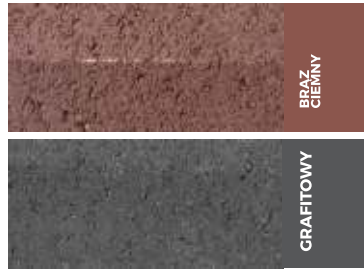

DASZEK OGRODZENIOWY MAŁY



DASZEK OGRODZENIOWY DUŻY

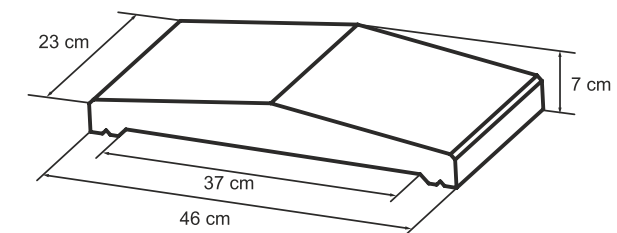
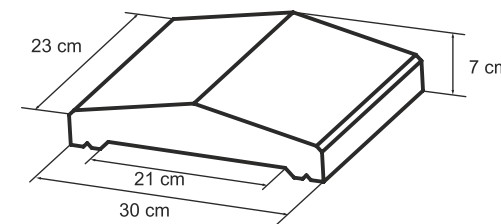

DASZKI OGRODZENIOWE



ROZMIAR



ROZMIAR

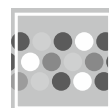

MELANŻ



NIERÓWNA POWIERZCHNIA

WYMIAR cm	WAGA PALETY kg	ILOŚĆ NA PALECIE szt.	KOLOR	CENA 1szt. NETTO	CENA 1szt. BRUTTO
23x30x7	760	102	BRAZ CIEMNY	10,00	12,30
			GRAFITOWY	10,00	12,30

WYMIAR cm	WAGA PALETY kg	ILOŚĆ NA PALECIE szt.	KOLOR	CENA 1szt. NETTO	CENA 1szt. BRUTTO
23x46x7	740	68	BRAZ CIEMNY	13,00	15,99
			GRAFITOWY	13,00	15,99

Cegła stworzona na wzór tradycyjnej cegły. Swoją prostotą nawiązuje do rustykalności. Dzięki obłym kształtom harmonijnie wpisuje się w krajobraz kulturowy. Może być wykorzystywana do budowy wszelkiego rodzaju murów, murków oporowych, donic, ogrodzeń, grilli, kominków lub mebli nadających wyjątkowy klimat przestrzeni ogrodowej.

CEGLA ANTYK

SZYKOWNOŚĆ I PIĘKNO



CEGŁA
ANTYK



GRUBOŚĆ



ZAOKRĄGLONE
NAROŻNIKI



GŁADKA
POWIERZCHNIA

CEGŁA ANTYK

GOLD BRUK

www.goldbruk.pl

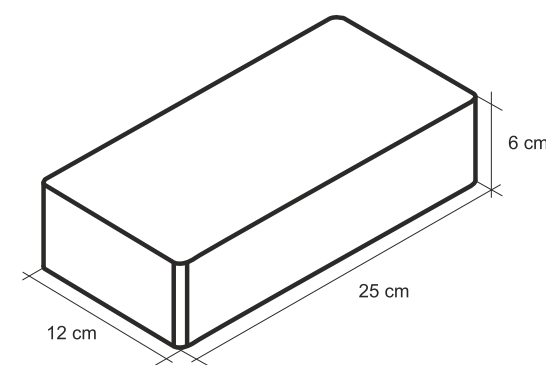

WYMIAR cm	WAGA PALETY kg	ILOŚĆ NA PALECIE szt.	KOLOR	CENA 1szt. NETTO	CENA 1szt. BRUTTO
25x12x6	1400	400	BEŻOWY	2,76	3,40
			BRAZ CIEMNY	2,76	3,40
			GRAFITOWY	2,76	3,40



SERPENTINO

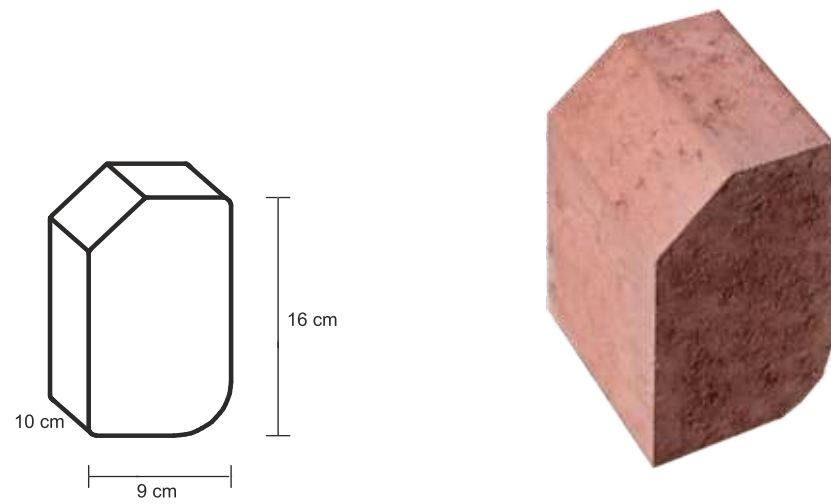

WYMIAR cm	WAGA PALETY kg	ILOŚĆ NA PALECIE szt.	KOLOR	CENA 1szt. NETTO	CENA 1szt. BRUTTO
16x9x10	1400	432	CZERWONY	2,51	3,08
			BRAZ CIEMNY	2,51	3,08
			GRAFITOWY	2,51	3,08

PALISADA ŁUPANA

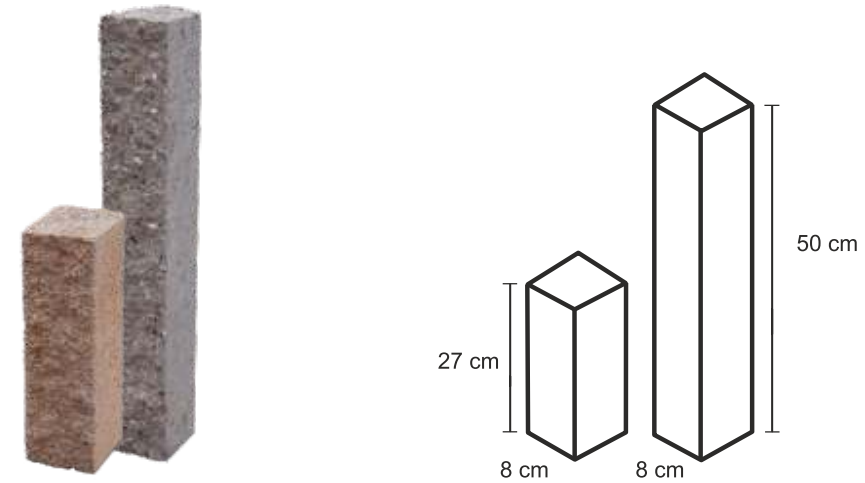

WYMIAR cm	WAGA PALETY kg	ILOŚĆ NA PALECIE szt.	KOLOR	CENA 1szt. NETTO	CENA 1szt. BRUTTO
8x8x27	1450	390	SZARY	7,32	9,00
			BEŻOWY	8,94	11,00
			BRAZ CIEMNY	8,94	11,00
			GRAFITOWY	8,94	11,00
8x8x50	1650	260	SZARY	8,94	11,00
			BEŻOWY	10,98	13,50
			BRAZ CIEMNY	10,98	13,50
			GRAFITOWY	10,98	13,50



SERPENTINO ANTYK

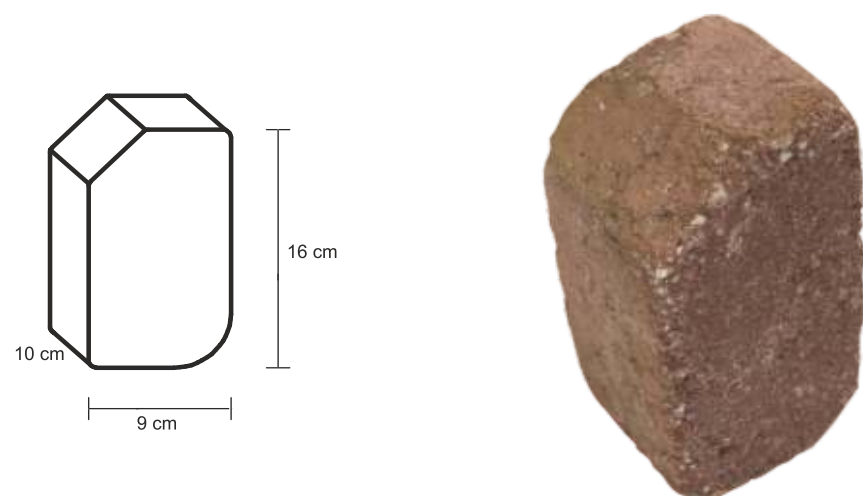

WYMIAR cm	WAGA PALETY kg	ILOŚĆ NA PALECIE szt.	KOLOR	CENA 1szt. NETTO	CENA 1szt. BRUTTO
16x9x10	1400	432	CZERWONY	3,01	3,70
			BRAZ CIEMNY	3,01	3,70
			GRAFITOWY	3,01	3,70

PALISADA RING

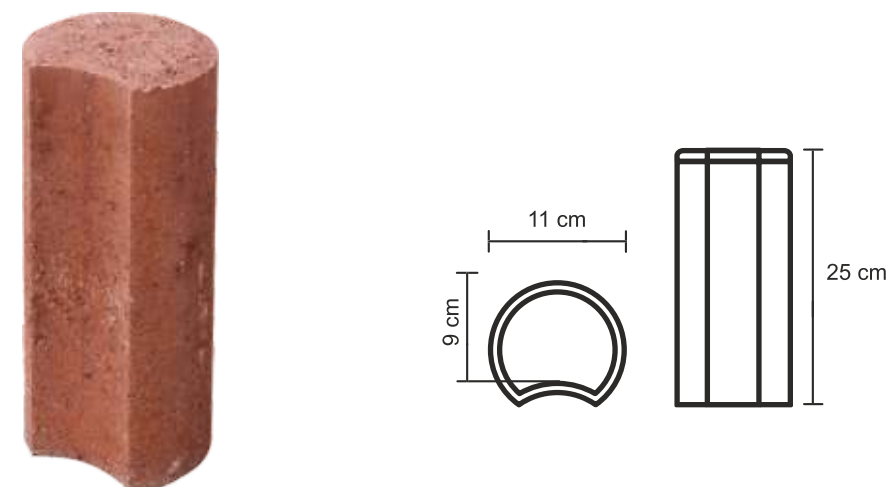

WYMIAR cm	WAGA PALETY kg	ILOŚĆ NA PALECIE szt.	KOLOR	CENA 1szt. NETTO	CENA 1szt. BRUTTO
Ø11x25	800	147	SZARY	3,26	4,00
			CZERWONY	4,07	5,00
			BRAZ CIEMNY	4,07	5,00
			GRAFITOWY	4,07	5,00



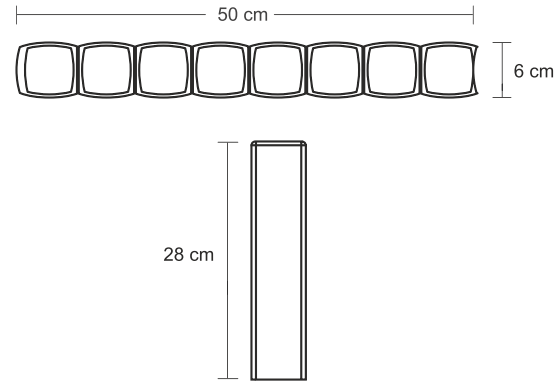

PALINEA



WYMIAR cm	WAGA PALETY kg	ILOŚĆ NA PALECIE szt.	KOLOR	CENA 1szt. NETTO	CENA 1szt. BRUTTO
50x28x6	820	48	SZARY	8,94	11,00
			CZERWONY	10,98	13,50
			GRAFITOWY	10,98	13,50
			BRAZ CIEMNY	10,98	13,50

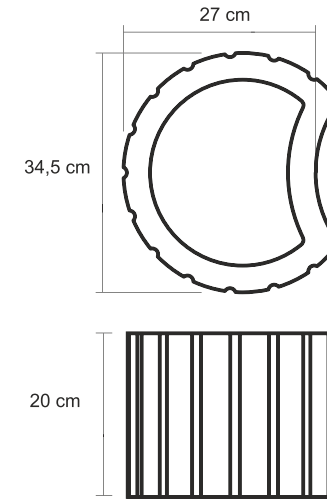
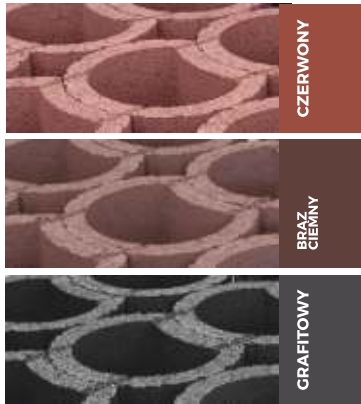

MINI FLOR



WYMIAR cm	WAGA PALETY kg	ILOŚĆ NA PALECIE szt.	KOLOR	CENA 1szt. NETTO	CENA 1szt. BRUTTO
34,5x20	650	36	CZERWONY	10,98	13,50
			BRAZ CIEMNY	10,98	13,50
			GRAFITOWY	10,98	13,50

AŻUR

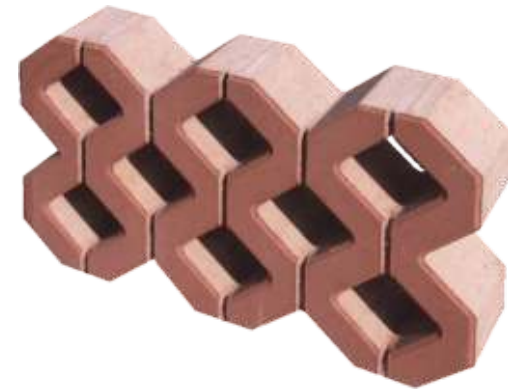
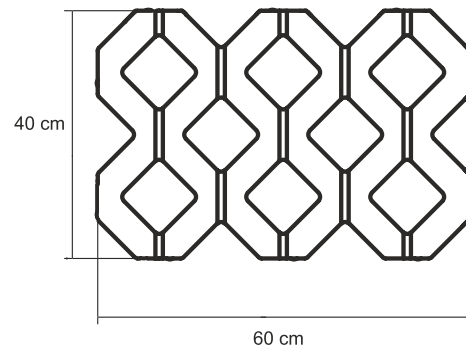
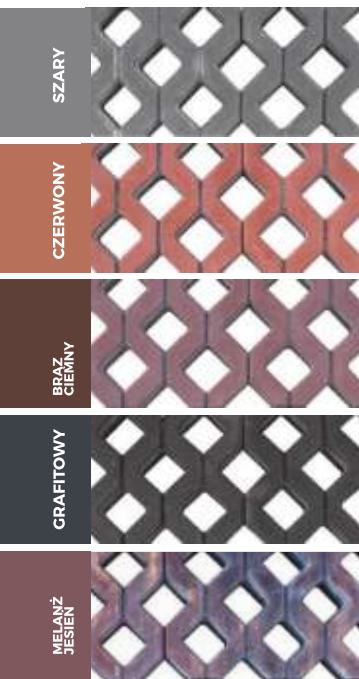

GRUBOŚĆ cm	WAGA PALETY kg	ILOŚĆ NA PALECIE szt.	KOLOR	CENA 1szt. NETTO	CENA 1szt. BRUTTO
10	1100	32	SZARY	8,14	10,00
			CZERWONY	10,98	13,50
			BRAZ CIEMNY	10,98	13,50
			GRAFITOWY	10,98	13,50
			MELANŻ JESIEN	13,82	17,60

BLOCZKI BETONOWE Z FAZĄ

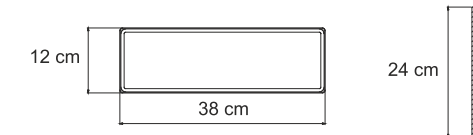

WYMIAR cm	WAGA PALETY kg	ILOŚĆ NA PALECIE szt.	KOLOR	CENA 1szt. NETTO	CENA 1szt. BRUTTO
12x24x38	1200	48	SZARY	3,26	4,00

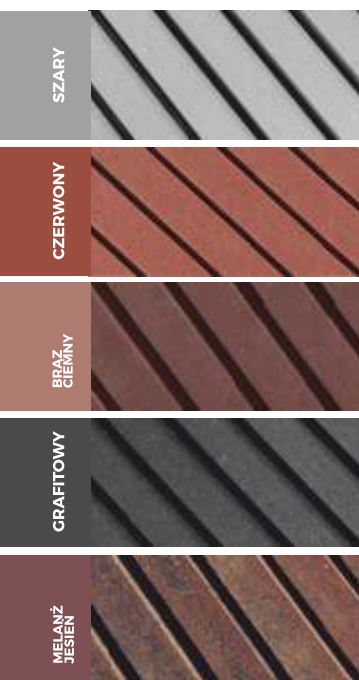

OBRZEŻE

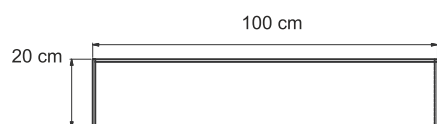

WYMIAR cm	WAGA PALETY kg	ILOŚĆ NA PALECIE szt.	KOLOR	CENA 1szt. NETTO	CENA 1szt. BRUTTO
100x20x6	1110	39	SZARY	8,94	11,00
			CZERWONY	10,98	13,50
			BRAZ CIEMNY	10,98	13,50
			GRAFITOWY	10,98	13,50
			MELANŻ JESIEŃ	16,18	19,90

OPORNIK

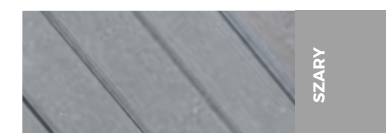
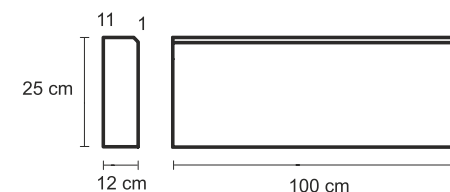

WYMIAR cm	WAGA PALETY kg	ILOŚĆ NA PALECIE szt.	KOLOR	CENA 1szt. NETTO	CENA 1szt. BRUTTO
12x25x100	1500	21	SZARY	21,14	26,00

OBRZEŻE

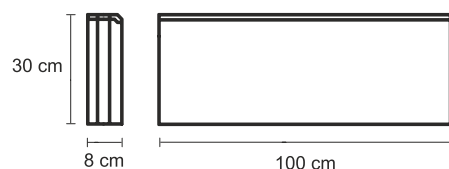

WYMIAR cm	WAGA PALETY kg	ILOŚĆ NA PALECIE szt.	KOLOR	CENA 1szt. NETTO	CENA 1szt. BRUTTO
100x30x8	1200	22	SZARY	13,42	16,50
			GRAFITOWY	15,45	19,00

KRAWĘŻNIK

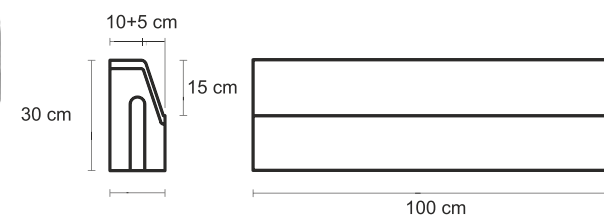

WYMIAR cm	WAGA PALETY kg	ILOŚĆ NA PALECIE m	KOLOR	CENA 1szt. NETTO	CENA 1szt. BRUTTO
100x30x15	1500	15	SZARY	25,86	31,80

SILIKONOWA EMULSJA DO ZABEZPIECZANIA OLEJO-I HYDROFOBOWEGO KOSTKI BRUKOWEJ I BETONU



GOLDSILBRUK- PREMIUM jest gotową do bezpośredniego stosowania emulsją modyfikowanych związków silikonowych w wodzie.

- doskonale impregnuje powierzchnie nadając jej własności hydrofobowe zabezpiecza przed zabrudzeniami olejami, tłuszczami, smarami
- uszlachetnia powierzchnię, nadaje efekt "mokrej kostki" penetruje w podłoże tworząc warstwę ochronną odporną na czynniki atmosferyczne, promieniowanie UV i wiele czynników chemicznych
- zachowuje własności „oddechowe” materiału
- redukuje skłonność do zabrudzeń i ułatwia samooczyszczanie kostki brukowej pod wpływem opadów atmosferycznych
- zwiększa mrozoodporność
- zmniejsza wykwity solne i zapobiega ich powstawaniu

ILOŚĆ LITRÓW	CENA NETTO	CENA BRUTTO
5	178,86	220,00

SILIKONOWY PREPARAT DO IMPREGNACJI KOSTKI BRUKOWEJ



GOLDSILBRUK jest bezbarwnym, nowoczesnym preparatem silikonowym

- nie zawiera rozpuszczalnika
- chroni przed agresywnymi zaburzeniami np.: gliny, atramentu, wina, kawy, osadem ze spalin, płam z oleju
- powierzchnie zaimpregnowane są odporne na działania atmosferyczne
- struktura powierzchni pozostaje nienaruszona
- nie powoduje zmiany zabarwienia
- nie nabylszcza
- umożliwia oddychanie betonu
- odporny na alkalia

ILOŚĆ LITRÓW	CENA NETTO	CENA BRUTTO
5	178,86	220,00

UWAGA:

WYKWITY WAPIENNE

Wykwity wapienne, jakie mogą pojawiać się na powierzchni wyrobów betonowych, powstają na skutek naturalnych reakcji fizykochemicznych zachodzących w dojrzewającym betonie. Przybierają postać jasnych plam lub jednolitego nalotu, jednak w połączeniu z zanieczyszczeniami ich kolor może być ciemny. Pod wpływem warunków atmosferycznych i naturalnej eksploatacji wykwity wapienne podlegają procesom samolikwidacji. Okres zaniku wykwitów może trwać średnio od kilku tygodni do ok. 2-3 lat zależy od intensywności eksploatacji nawierzchni. Wykwity nie są wadą i nie pogarszają jakości wyrobów betonowych, a ich wpływ na kolor jest tylko pozorny i chwilowy. W przemyśle betonowym wykwity wapienne nie stanowią podstawy do reklamacji.

UWAGA:

Oferujemy szeroką gamę kolorów na zamówienie. Ceny produktów nie obejmują kosztów transportu do klienta. Produkty są sprzedawane na paletach przemysłowych, które podlegają każdo razowego fakturowaniu. Kaucja za paletę - 25,00 zł netto
Możliwość zwrotu palet do 90 dni.

UWAGA:

ODCHYLENIA BARW

Odchyłki barwy i drobne różnice struktury są nieuniknione. Wynikają one z warunków produkcyjnych. Kostki betonowe nawet z tej samej partii mogą nieznacznie różnić się sobą odcieniami, ponieważ do ich barwienia używa się naturalnych pigmentów. Dla zmniejszenia widoczności różnic, korzystne jest układanie kostek pobranych jednocześnie z kilku palet, a w ramach jednej palety - z kilku warstw. Złagodzenie różnic w odcieniu nadaje nawierzchni bardziej naturalny wygląd. Zgodnie z doświadczeniem odchyłki barwy wyrównują się w czasie na skutek eksploatacji nawierzchni i wpływu warunków atmosferycznych. Odchylenia barwy i drobne różnice struktury nie mają szkodliwego wpływu na właściwości użytkowe wyrobów, są uważane za nieistotne i nie podlegają reklamacji.

UWAGA:

Publikacja ta nie stanowi oferty w rozumieniu prawa i ma charakter jedynie informacyjny. Producent zastrzega sobie prawo do zmian i ulepszeń produktów podanych w niniejszym katalogu bez uprzedniego powiadomienia oraz zastrzega sobie prawo do błędów i pomyłek w druku. Kolory mogą odbiegać od rzeczywistości.

GWARANCJA

Producent firma PPHU MAR-DOM, z siedzibą w Koninie przy ul. Europejskiej 32, zwana dalej Gwarantem, udziela gwarancji na swoje Produkty na okres 2 lat. Okresy gwarancyjne liczone są od daty produkcji. Gwarancja obowiązuje na następujących warunkach:

1. Definicje
 - 1.1. Gwarant – PPHU MAR-DOM
 - 1.2. Uprawniony – podmiot, który zakupił w/w wyroby Gwaranta, posiadający kompletną dokumentację gwarancyjną.
 - 1.3. Produkt – w/w wyroby wyprodukowane przez firmę PPHU MAR-DOM, na które udzielana jest gwarancja.
2. Warunki gwarancji
 - 2.1. Gwarancja jest ważna jedynie na terytorium Rzeczypospolitej Polskiej.
 - 2.2. Gwarancji podlegają jedynie w/w Produkty pod warunkiem, że wykonanie wszelkich prac związanych z ich montażem przebiegło zgodnie ze sztuką budowlaną oraz wytycznymi montażu.
 - 2.3. Warunki gwarancji Gwarant udostępnia w aktualnym na dzień zakupu katalogu produktów i na stronie internetowej www.goldbruk.pl.
 - 2.4. Gwarant zwolniony jest z odpowiedzialności z tytułu gwarancji, jeżeli Uprawniony wiedział o wadzie produktu w chwili zawarcia umowy.
 - 2.5. Odpowiedzialność z tytułu gwarancji obejmuje jedynie wady powstałe z przyczyn tkwiących w sprzedanym Produkcie.
3. Zakres odpowiedzialności Gwaranta
 - 3.1. W przypadku uznania reklamacji Gwarant według swojego uznania dokona:
 - wymiany wadliwego produktu na wolny od wad,
 - obniżenia ceny, gdy wada nie ma istotnego wpływu na przydatność Produktu,
 - zwrotu ceny za wadliwy Produkt.
 - 3.2. Produkty po dokonaniu wymiany stają się własnością Gwaranta.
 - 3.3. Wymiana produktu na nowy nie powoduje skutku, że gwarancja biegnie na nowo.
 - 3.4. Gwarant zapewnia, iż w/w Produkty są zgodne z polskimi i europejskimi normami właściwymi dla tego typu wyrobów.
4. Tryb rozpatrywania reklamacji
 - 4.1. Pisemne poinformowanie przez Uprawnionego pocztą lub na adres e-mail: adrian@goldbruk.pl Gwaranta o reklamacji wraz z podaniem następujących informacji:
 - wskazanie podmiotu, który zakupił Produkt oraz podanie adresu zabudowania/składowania Produktu,
 - wskazanie przedmiotu reklamacji,
 - opis zgłaszanych wad Produktu,
 - oświadczenie dotyczące sposobu wykonania podbudowy w przypadku zabudowanego Produktu.
 - 4.2. Dołączanie do zgłaszanej reklamacji w formie elektronicznej lub papierowej następujących dokumentów:
 - wszystkich etykiet z reklamowanych palet,
 - kopii dokumentu zakupu,
 - jeżeli jest to możliwe dokumentacji fotograficznej zgłaszanych wad.
 - 4.3. Reklamacja powinna być zgłoszona Gwarantowi najpóźniej do 7 dni od daty wykrycia wady Produktu.
 - 4.4. W przypadku stwierdzenia wady Produktu podczas jego zabudowywania Uprawniony zobowiązany jest do wstrzymania się z dalszą jego zabudową. W przypadku zabudowania Produktu z wcześniej stwierdzonymi przez Uprawnionego wadami Gwarant nie ponosi odpowiedzialności.
 - 4.5. Gwarant przystąpi do rozpatrywania reklamacji w terminie do 30 dni od daty otrzymania pisemnego zgłoszenia reklamacji wraz z wymaganymi załącznikami, nie wcześniej jednak niż po uregulowaniu wszystkich zobowiązań względem Gwaranta.
 - 4.6. Uprawniony zobowiązany jest do umożliwienia Gwarantowi dokonania oględzin reklamowanego Produktu oraz miejsca jego zabudowy, a reklamowany Produkt nie może być zastawiony w sposób uniemożliwiający dokonania oględzin.
 - 4.7. Decyzja odnośnie rozpatrzenia zgłoszonej reklamacji zostanie podjęta w terminie do 30 dni od daty wykonania oględzin, z zastrzeżeniem punktu 4.8.
 - 4.8. Jeżeli po dokonaniu oględzin konieczne będzie wykonanie badań laboratoryjnych Produktu lub podłoża, na którym został on zabudowany, decyzja odnośnie rozpatrzenia reklamacji zostanie podjęta w ciągu 30 dni od daty otrzymania wyników badań przez Gwaranta.
 - 4.9. W sytuacji konieczności przeprowadzenia oględzin na miejscu ułożenia Produktu, które z powodu panujących warunków atmosferycznych (np. zalegający śnieg, lód itp.) są niemożliwe do przeprowadzenia, wskazane powyżej terminy rozpatrzenia reklamacji ulegają wydłużeniu i biegną od momentu dokonania oględzin.
5. Wyłączenia odpowiedzialności Gwaranta
 - 5.1. Nie podlegają gwarancji wady i uszkodzenia powstałe w wyniku:
 - wadliwego wykonania podbudowy,
 - niewłaściwego zaprojektowania,
 - niewłaściwego i niezgodnego z zasadami sztuki budowlanej montażu zakupionych Produktów,
 - niewłaściwego doboru produktu do rodzaju i wielkości obciążeń,
 - niewłaściwego użytkowania – niezgodnego z przeznaczeniem i właściwościami zakupionego Produktu,
 - niewłaściwego składowania lub transportu zakupionych Produktów,
 - uszkodzenia mechanicznego lub chemicznego (w szczególności w wyniku działania środków zawierających rozpuszczalniki organiczne, środków odładowych, środków na bazie kwasów i silnych alkali) wywołane przez działanie Uprawnionego bądź osób trzecich,
 - zabudowania elementów przed upływem 28 dni od daty produkcji.
 - 5.2. Nie podlegają reklamacji w ramach gwarancji:
 - dopuszczone przez właściwe normy odchyłki w wymiarach i wyglądzie Produktów,
 - ubytki w wierzchniej warstwie Produktu, będące następstwem eksploatacji,
 - wykwity wapienne w postaci białego nalotu,
 - zabrudzenia Produktu,
 - zmiany w wyglądzie Produktu wynikające z działania warunków atmosferycznych,
 - cechy charakterystyczne dla betonu architektonicznego,
 - uszkodzenia Produktu powstałe wskutek naruszenia warunków użytkowania, transportu, zabudowy i przechowywania określonych w karcie Produktu,
 - odchyłki w kolorze uwarunkowane procesem produkcyjnym oraz naturalną zmiennością kruszyw,
 - mikropęknięcia powierzchniowe powstałe na skutek skurczów związanych z dojrzewaniem Produktów,
 - zmiany kształtu, wypaczania się tzw. „curlingu”, w wyniku działania zmiennych warunków wilgotnościowych podczas użytkowania oraz czasowego wypaczania się pod wpływem nierównomiernego, silnego nagrzewania bądź ochładzania elementów.
 - 5.3. Uszkodzenia Produktu powstałe w wyniku działania siły wyższej, w tym: gwałtownego działania żywiołów i innych zdarzeń losowych.
 - 5.4. Nieprzedłożenie Gwarantowi przez Uprawnionego wszystkich danych wskazanych w punkcie 4.1. oraz załączników wskazanych w punkcie 4.2.
 - 5.5. Uniemożliwienie Gwarantowi przez Uprawnionego oględzin reklamowanego produktu lub miejsca jego zabudowy.
 - 5.6. Stwierdzenie przez Gwaranta w wyniku rozpatrywania reklamacji, że Uprawniony lub osoby trzecie dokonywały zmian, modyfikacji lub napraw produktu bez pisemnej zgody Gwaranta.

Konin, 1.01.2016

PN-EN 1338:2005/AC:2007, PN-EN 1339:2005/AC:2007, PN-EN 1340:2004/AC:2007, PN-EN 13198:2005, PN-EN 771-3:2011

1. „Produkty” są sprzedawane łącznie z paletami transportowymi. Zwrot zakupionych palet jest możliwy do 90 dni od daty zakupu tylko po potwierdzeniu salda w dziale sprzedaży PPHU MAR-DOM.
2. Zapotrzebowanie kostek brukowych na m² układanej powierzchni obejmuje także fugi i zgodnie z tym „Produkty” będą tak dostarczane, żeby można było z nich ułożyć powierzchnię zamówioną przy zachowaniu wymiaru siatki (należy uwzględnić ewentualne docinki).
3. Preferowana kolorystyka służy do orientacyjnego zapoznania się z paletą dostępnych barw i może nieznacznie odbiegać od rzeczywistości.
4. Uprawniony obowiązany jest udzielić firmie PPHU MAR-DOM wszelkich informacji niezbędnych do realizacji zamówienia. „Uprawniony” ponosi odpowiedzialność za skutki podania w zamówieniu niewłaściwych bądź niepełnych danych uniemożliwiających realizację zamówienia.